



牧田®

牧田牌
专业电动工具

使用说明书

电镐

HM0871C 型

HM0870C 型

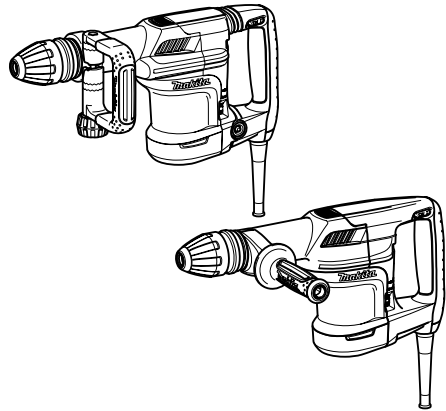

010450

☐ 双重绝缘

重要事项：使用前请阅读。

规格

型号	HM0871C	HM0870C
每分钟锤击数	1,100 - 2,650 /min	
长度	466 毫米	449 毫米
净重	5.6 公斤	5.1 公斤
安全等级	回/II	

- 生产者保留变更规格不另行通知之权利。
- 规格可能因销往国家之不同而异。
- 重量符合 EPTA-Procedure 01/2003

符号

END201-4

以下显示本工具使用的符号。

在使用工具之前请务必理解其含义。



- 阅读使用说明书。



- 双重绝缘

用途

ENE045-1

本工具可用于在水泥、砖块、石头和沥青材质上进行凿刻作业，并可与合适的附件结合使用，进行掘进和夯实作业。

电源

ENF002-1

本工具仅可连接至与铭牌上所示电压相同的电源，且仅可在单相交流电源下使用。本工具根据欧洲标准达到双重绝缘，因此也可用于不带接地线的插座。

一般电动工具安全警告

GEA005-3

⚠ 警告：

请通读所有的安全警告和所有的说明事项。若不遵循警告和说明事项，可能导致触电、起火和/或严重的人身伤害。

请保留所有的警告和说明事项，以备日后参考。

警告中所说的“电动工具”指用电源（接线式）或电池（充电式）驱动的电动工具。

工作区域安全事项

1. 保持工作区域清洁，照明情况良好。混乱或黑暗的工作区域容易招致意外情况发生。
2. 请勿在易爆环境，如有可燃性液体、气体或粉尘的环境下操作电动工具。电动工具产生的火花可能会引燃粉尘或气体。
3. 操作电动工具时请让儿童和旁观者远离。操作时的分心会使您无法正常控制工具。

电气安全事项

4. 电动工具的插头必须与插座相匹配。切勿以任何方式对插头进行改装。请勿将任何适配器插头用于接地的电动工具。未经改装的插头和相匹配的插座可降低触电的危险。
5. 请避免与接地的表面如管子、散热器、炉灶以及冰箱等进行身体接触。如果您的身体接地，将会增加触电的危险。
6. 请勿将电动工具暴露在雨水或潮湿的环境中。水进入电动工具将增加触电的危险。
7. 请勿不当使用导线。切勿拖着导线移动工具，或拉导线拔出插头等。避免使导线受热、沾染油脂，碰到尖锐的边缘或移动的部件。破损或缠绕的导线会增加触电的危险。

8. 在室外操作电动工具时，请使用户外专用的延长线。使用户外专用的导线可降低触电的危险。
9. 如必须在潮湿的环境中使用电动工具，请使用残余电流装置（RCD）保护电源。使用 RCD 保护电源能减少触电的危险。
10. 建议使用为电源配备额定残余电流为 30mA 以下的 RCD 保护装置。

人身安全注意事项

11. 操作电动工具时请保持警惕，注意您的操作，并运用常识。请勿在疲劳时或受到药物、酒精或治疗影响时操作电动工具。在操作电动工具期间分心可能会导致严重的人身伤害。
12. 请使用个人劳防用品。请务必佩戴眼罩。正确使用防尘面罩、防滑安全鞋、硬质帽子或耳罩等劳防用品可减少人身伤害的危险。
13. 防止意外起动。在连接至电源和/或电池组，拿起或搬运工具之前，请确保开关处于关闭位置。搬运工具时手指放在开关上或者在开关打开的情况下给工具通电会招致意外情况发生。
14. 在起动工具之前请取下所有的调节钥匙或扳手。如果工具上旋转部件上留有扳手或调节钥匙，则可能会导致人身伤害。
15. 操作时手不要伸得太长。操作时请双脚站稳，随时保持平衡。这样可在意外情况下较好地控制工具。
16. 注意衣装。请勿穿戴宽松的衣服或佩带首饰。勿使您的头发、衣服和手套靠近运动部件。宽松的衣服、首饰或长头发会被卷入运动部件中。
17. 如果提供了与除尘和集尘设备连接用的装置，请确保将其正确连接和使用。使用集尘设备可减少与粉尘有关的意外事件。

用电源驱动的电动工具的使用和保养

18. 不要滥用电动工具。根据用途使用正确的电动工具。使用工具时不可超出其设计额定值，这样才能更好、更安全地完成作业。
19. 如果工具的开关无法使工具开启和关闭，则请勿使用该工具。无法通过开关控制的电动工具非常危险；必须进行维修。

20. 在进行任何调节、更换附件或存放电动工具之前，请将插头从电源上拔下，并且/或将电池组从工具上取下。这些安全防护措施可降低工具意外起动的危险。
21. 将闲置的电动工具存放于儿童无法触及之处，并且不得让任何不熟悉工具或这些说明事项的人员操作工具。电动工具在未经训练的用户手中是危险的。
22. 保养电动工具。检查运动部件是否有偏差或粘连、部件是否破损以及其它可能会影响工具运行的情况。如果部件有损坏，请在使用之前将工具送去维修。许多意外是由于电动工具的保养不良引起的。
23. 保持切割工具的锋利和清洁。保养良好，具有锋利切边的切割工具不易粘连，并且易于控制。
24. 按照这些说明事项，根据作业条件和作业特点来使用电动工具、附件和钻头。将电动工具用于除了这些设计用途以外的操作时将导致危险情况发生。

维修

25. 将你的电动工具送交专业维修人员修理，必须使用相同的备件进行更换。这将确保所维修的电动工具的安全性。
26. 上润滑油及更换附件时请遵循本说明书指示。
27. 手柄务必保持干燥清洁，不沾油脂。

电镐使用安全警告

GEB004-6

1. 请佩戴耳罩。噪音会损伤您的听力。
2. 如果本工具附有辅助手柄，请使用辅助手柄。工具失控会导致人身伤害。
3. 当进行作业时切割附件可能会接触到隐藏的电线或自身的电线，请握住工具的绝缘抓握表面。切割附件接触到“带电”的电线时，电动工具上曝露的金属部分可能也会“带电”，并使操作者触电。
4. 请佩戴硬质帽子（安全头盔）、安全眼镜和/或面罩。普通眼镜或太阳眼镜并非安全眼镜。强烈建议您佩戴防尘面罩和厚的衬垫手套。
5. 操作前请确保钻头已固定到位。

6. 正常操作下，工具会产生振动。螺丝很容易变得松散，从而导致故障或事故。
操作前请仔细检查螺丝的松紧度。
7. 在寒冷天气或工具长时间未用时，使用工具前要在空载状态下预热一段时间。这会使工具充分润滑。如未经过正确预热，电镐将难以操作。
8. 请务必确保立足稳固。
在高空使用工具时确保下方无人。
9. 需用双手握紧工具。
10. 手应远离移动的部件。
11. 运行中的工具不可离手放置。只能在手握工具的情况下运行工具。
12. 操作时勿将工具指向工作区域中的任何人。钻头可能会飞出，从而导致严重的人身伤害。
13. 操作之后，请勿立刻触摸钻头或近钻头部件，因为它们可能会非常烫而导致烫伤皮肤。
14. 如无必要，请勿在空载状态下操作工具。
15. 某些材料含有有毒化学物质。小心不要吸入粉尘，并避免皮肤接触。遵循材料供应商的安全提示。
16. 请勿使工具连续运转 30 秒或以上。如果工具已经连续使用了 30 秒或更长时间，则请在下次操作之前让工具休息 90 秒。

请保留此说明书。

警告：
请勿因对产品足够熟悉（由于重复使用而获得的经验）而不严格遵循相关产品安全规则。
使用不当或不遵循本说明书中的安全规则会导致严重的人身伤害。

功能描述

- 注意：**
- 在调节或检查工具功能之前，请务必关闭工具电源开关并拔下电源插头。

开关操作

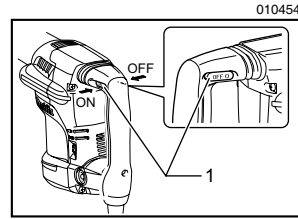

1. 开关柄

注意：

- 插上工具电源插头之前，请务必确认工具已关闭。
- 操作期间，可将开关锁定在“ON”（开启）位置；使操作更加舒适。将工具锁定在“ON”（开启）位置时请小心，务必牢固抓握工具。

推动工具左侧的开关柄“ON (I)”（开启 (I)）即可启动工具。推动工具右侧的开关柄“OFF (O)”（关闭 (O)）即可停止工具。

改变速度

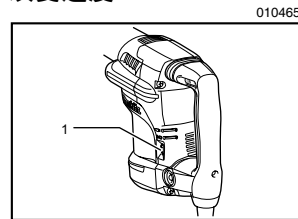

1. 调节刻度盘

只需转动调节刻度盘即可调节每分钟锤击数。即使工具正在运行中也可执行该操作。刻度盘分为 1（最低速）至 5（全速）档。有关调节刻度盘上的数值设定和每分钟锤击数的对应关系，请参阅下表。

调节刻度盘上的数值	每分钟锤击数
5	2,650
4	2,400
3	1,750
2	1,300
1	1,100

△ 注意：

- 转速调节刻度盘只能在 1 和 5 之间调节。请勿用强力将其拨至超过 1 或 5 的位置，否则调速功能可能会失灵。

仅限 HM0871C 型

注：

- 空载时每分钟锤击数要比有负载时的低，这是为了减少空载时的振动而非故障。一旦将钻头抵住混凝土开始操作，每分钟锤击数会升至表中所示对应数值。当温度较低以及润滑油流动性降低时，即使电机转动，工具也可能无法实现此功能。

指示灯

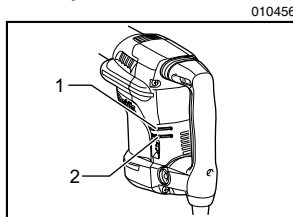

1. 电源开启指示灯（绿色）
2. 维修指示灯（红色）

工具插上电源时，绿色的电源开启指示灯亮起。如果指示灯没有亮起，则可能是电源线或控制器故障。如果指示灯亮起而工具没有启动（即使工具已开启），则可能是由于碳刷磨损或是控制器、电机或 ON/OFF（开/关）开关故障的缘故。

碳刷接近磨损时，红色的维修指示灯闪烁，表示工具需要维修。连续使用约 8 小时后，电机将自动关机。

装配

△ 注意：

- 对工具进行任何装配操作前，请务必确认工具已关闭且已拔下电源插头。

侧手柄（辅助手柄）

对于带有驾驶杆型侧手柄的工具

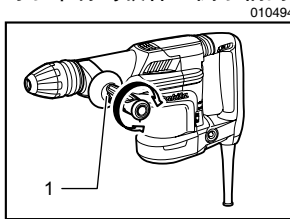

1. 侧把手（辅助手柄）

侧把手可以旋转到任意一侧，在任何位置都能方便地操作工具。逆时针旋转侧把手可使其松开，将其转至所需位置，然后顺时针旋转拧紧侧把手。

对于带有 D 形侧手柄的工具

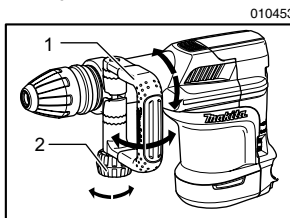

1. D 形侧手柄
2. 夹紧螺母

侧手柄可在垂直方向 360° 旋转并在任意位置固定。还可在水平方向的前后 8 个位置固定。要将侧手柄旋转到所需位置，只需拧松夹紧螺母。转到所需位置之后重新旋紧夹紧螺母。

安装或拆卸钻头

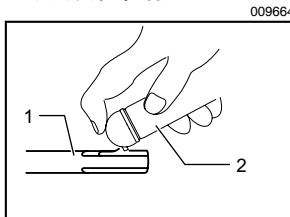

1. 钻头柄
2. 钻头油

安装钻头前请清洁钻头柄并涂抹钻头油。将钻头插入工具。转动钻头，然后将其推入，直至啮合。

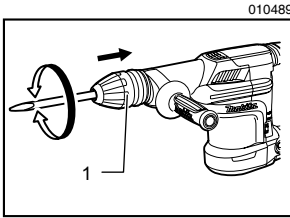

010489

1. 释放盖板

如无法推入钻头，需将其卸下。向下拉动释放盖板若干次。然后再插入钻头。转动钻头，然后将其推入，直至啮合。

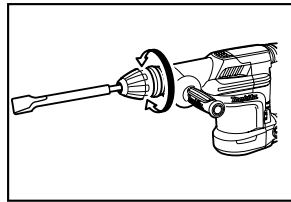

010493

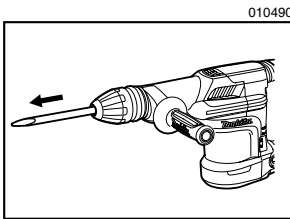

010490

安装之后，请务必试着拉动钻头，确认钻头已经固定到位。

钻头可以从 12 个不同的角度固定。要改变钻头角度时，向前滑动更换挡圈，然后旋转更换挡圈来改变钻头的角度。到达所需角度后，将更换挡圈滑动至原来位置以固定钻头。钻头将会固定到位。

注：

- 工具上未安装有钻头时不可旋转更换挡圈。

操作

凿/剥/拆

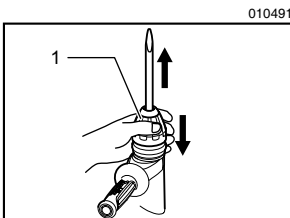

010491

1. 释放盖板

卸下钻头时向下拉动释放盖板直至拔出钻头。

钻头角度

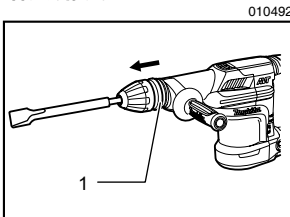

010492

1. 更换挡圈

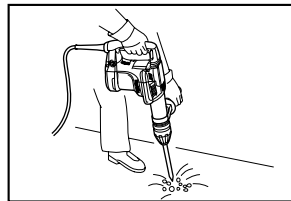

010495

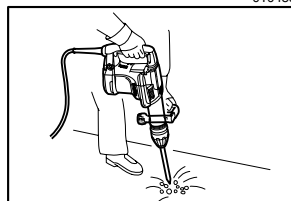

010455

操作期间，请务必同时抓牢侧把手（辅助手柄）和开关手柄，紧紧握住工具。开动工具并轻轻按压，这样工具不会失控往四周弹跳。用力按压工具并不会提高效率。

保养

⚠ 注意：

- 检查或保养工具之前，请务必关闭工具电源开关并拔出插头。
- 切勿使用汽油、苯、稀释剂、酒精或类似物品清洁工具。否则可能会导致工具变色、变形或出现裂缝。

润滑

⚠ 注意：

- 该维修操作仅可由 Makita（牧田）授权的维修服务中心执行。

由于拥有储油润滑系统，本工具无需每小时或每天进行润滑。每次更换碳刷之后，需对工具进行润滑。请将全套工具送往 Makita（牧田）授权维修服务中心进行润滑维修。

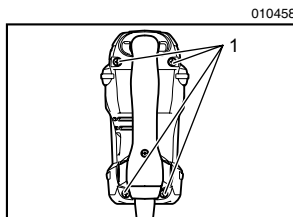

开动工具几分钟以便进行预热。然后关闭电源并拔出工具的插头。

旋松四枚螺丝，卸下手柄。请注意顶部螺丝有别于其他螺丝。

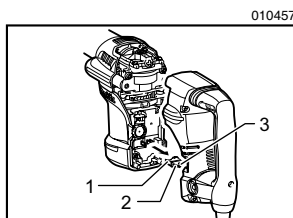

拔下接线头使其分离。

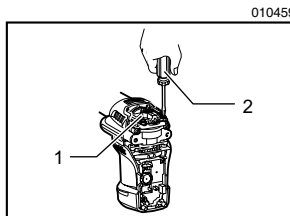

旋松曲柄盖上的四枚螺丝并卸下曲柄盖。

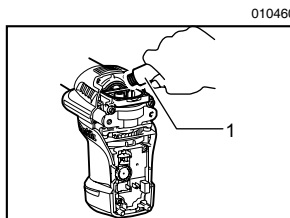

清除曲柄箱内的旧润滑脂，换上 30 克新润滑脂。请仅使用正品 Makita（牧田）电钻油（附件）。加入超过规定量（约 30 克）的润滑油将导致电钻误动作或工具故障。请务必按规定量加入润滑脂。

⚠ 注意：

- 小心接线头或导线受损，尤其在清除旧润滑脂时。

要重新装配工具，请按与拆卸步骤相反顺序进行。

⚠ 注意：

- 请勿过分拧紧曲柄盖。曲柄盖由树脂做成，容易破损。
- 小心接线头或导线受损，尤其在安装手柄时。

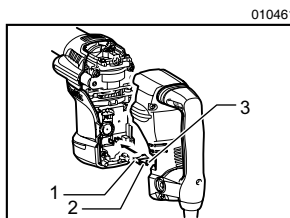

牢固连好接线头并重新装上手柄。为了保证产品的安全性与可靠性，任何维修、碳刷检查、更换部件或其他维修保养工作需由 Makita（牧田）授权的服务中心完成。务必使用 Makita（牧田）的替换部件。

选购附件

△ 注意：

- 这些附件或装置专用于本说明书所列的 Makita（牧田）电动工具。如使用其他厂牌附件或装置，可能导致伤人的危险。仅可将附件或装置用于规定目的。

如您需要了解更多关于这些选购附件的信息，请咨询当地的 Makita（牧田）维修服务中心。

- 尖钻头（SDS-max）
- 冷凿（SDS-max）
- 铲锈凿（SDS-max）
- 泥铲（SDS-max）
- 钻头油
- 护目镜
- 电镐油
- 塑料携带箱

备忘录

备忘录

备忘录

总制造商： 株式会社牧田
日本国爱知县安城市住吉町 3-11-8

生产厂： 牧田（昆山）有限公司
江苏省昆山综合保税区楠梓路