

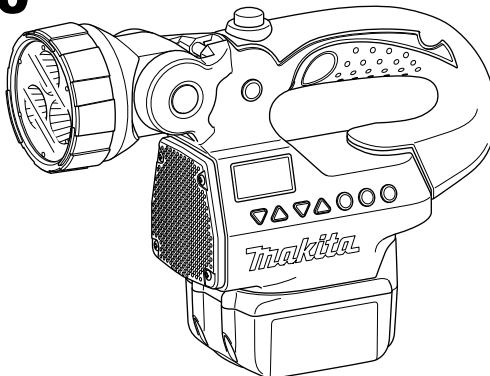

<b>GB</b>	<b>Flashlight Radio</b>	<b>Instruction manual</b>
<b>F</b>	<b>Lampe Torche Radio</b>	<b>Manuel d'instructions</b>
<b>D</b>	<b>Akku-Radiolampe</b>	<b>Betriebsanleitung</b>
<b>I</b>	<b>Torcia con radio</b>	<b>Istruzioni per l'uso</b>
<b>NL</b>	<b>Lampradio</b>	<b>Gebruiksaanwijzing</b>
<b>E</b>	<b>Radio con Luz</b>	<b>Manual de instrucciones</b>
<b>P</b>	<b>Rádio Lanterna a Bateria</b>	<b>Manual de instruções</b>
<b>DK</b>	<b>Håndlygte med radio</b>	<b>Brugsanvisning</b>
<b>S</b>	<b>Radio med ficklampa</b>	<b>Bruksanvisning</b>
<b>N</b>	<b>Arbejdslykt med Radio</b>	<b>Bruksanvisning</b>
<b>FIN</b>	<b>Taskulamppuradio</b>	<b>Käyttöohje</b>
<b>GR</b>	<b>Ραδιόφωνο-φάκος</b>	<b>Οδηγίες χρήσης</b>
<b>PO</b>	<b>Latarka z radiem</b>	<b>Instrukcja obsługi</b>
<b>RUS</b>	<b>Фонарь С Радиоприёмником</b>	<b>Инструкция по эксплуатации</b>
<b>KR</b>	<b>충전 후레쉬 부착형 라디오</b>	<b>사용 설명서</b>

## **BMR050**

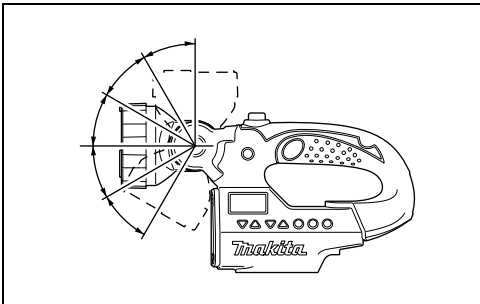

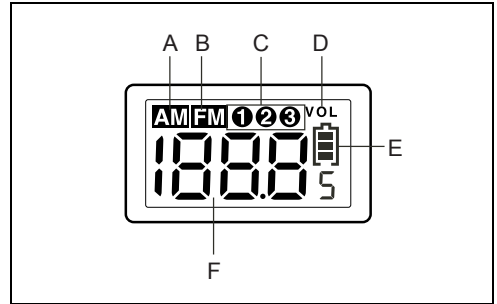
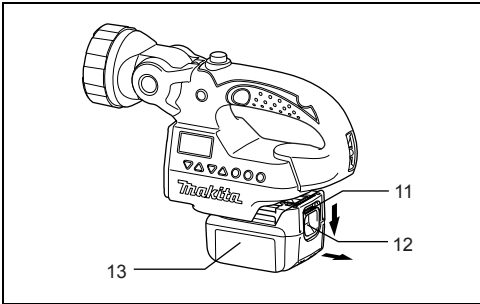
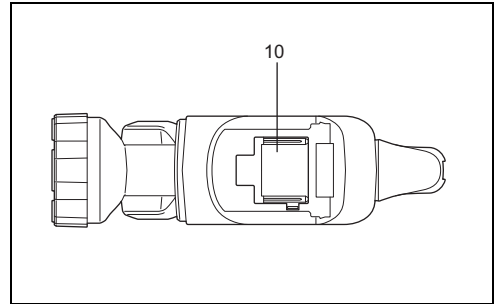
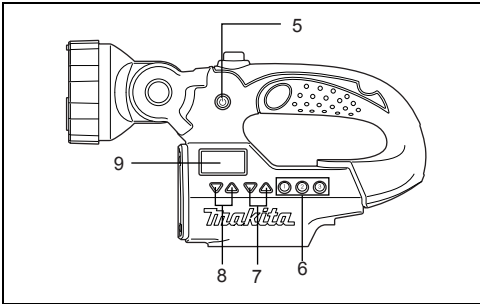
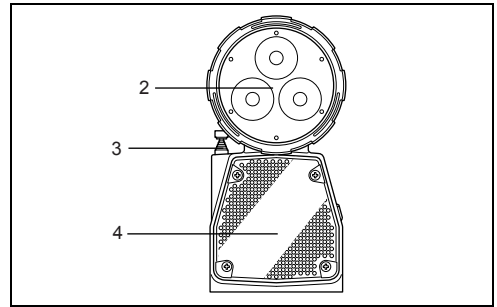
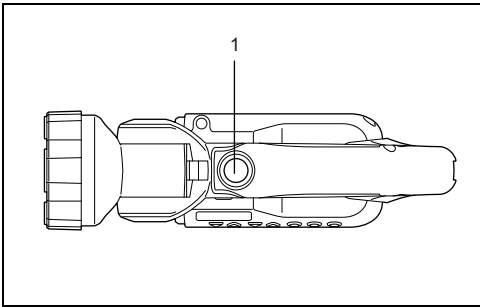

**Controls (Fig. 1-5)**

- |                       |  |                              |
|-----------------------|--|------------------------------|
| 1. Flash light button | 6. Preset buttons                      | 10. Main battery compartment |
| 2. Flash light        | 7. Radio station tuning Up/Down button | 11. Red indicator            |
| 3. FM Antenna         | 8. Volume Up/Down button               | 12. Button                   |
| 4. Speaker            | 9. LCD display                         | 13. Battery cartridge        |
| 5. Radio power button |  |                              |

**LCD display (Fig. 6)**

- |            |                   |                            |
|------------|-------------------|----------------------------|
| A. AM icon | C. Preset numbers | E. Battery indicator       |
| B. FM icon | D. Volume level   | F. Radio station frequency |

**Symbols**

The following show the symbols used for the equipment. Be sure that you understand their meaning before use.



..... Read instruction manual.



..... Always recycle batteries



..... Only for EU countries  
Do not dispose of electric equipment or battery pack together with household waste material!



In observance of European Directive 2002/96/EC on waste electric and electronic equipment, 2006/66/EC on batteries and accumulators and waste batteries and accumulators and their implementation in accordance with national laws, electric equipment and battery pack that have reached the end of their life must be collected separately and returned to an environmentally compatible recycling facility.

6. Avoid using this unit in metal dust surrounding, as it will affect the quality of the speaker.
7. Do not soak the unit into water. It can only tolerate in the environment under 90% of humidity.
8. Recharge only with the charger specified by the manufacturer. A charger that is suitable for one type of battery pack may create a risk of fire when used with another battery pack.
9. Use power tools only with specifically designated battery packs. Use of any other battery packs may create a risk of injury and fire.
10. When (the) battery pack is not in use, keep it away from other metal objects like paper clips, coins, keys, nails, screws, or other small metal objects that can make a connection from one terminal to another. Shorting the battery terminals together may cause burns or fire.
11. Under abusive conditions, liquid may be ejected from the battery; avoid contact. If contact accidentally occurs, flush with water.  
If liquid contacts eyes, additionally seek for medical help. Liquid ejected from the battery may cause irritation or burns.

**SPECIFIC SAFETY RULES**

**SAVE THESE INSTRUCTIONS**

**FOR BATTERY CARTRIDGE**

1. Before using battery cartridge, read all instructions and cautionary markings on (1) battery charger, (2) battery, and (3) product using battery.
2. Do not disassemble battery cartridge.
3. If operating time has become excessively shorter, stop operating immediately. It may result in a risk of overheating, possible burns and even an explosion.
4. If electrolyte gets into your eyes, rinse them out with clear water and seek medical attention right away. It may result in loss of your eyesight.
5. Do not short the battery cartridge:
  - (1) Do not touch the terminals with any conductive material.
  - (2) Avoid storing battery cartridge in a container with other metal objects such as nails, coins, etc.
  - (3) Do not expose battery cartridge to water or rain. A battery short can cause a large current flow, overheating, possible burns and even a breakdown.

**IMPORTANT SAFETY INSTRUCTIONS**

**⚠ WARNING:**  
When using Makita MR050, basic precautions should always be followed to reduce the risk of fire, electric shock, and personal injury, including the following:

**GENERAL SAFETY RULES**

1. Before using Makita MR050, read all instructions and cautionary markings.
2. Clean only with dry cloth.
3. Do not block any ventilation opening. Install in accordance with the manufacturer's instruction.
4. Do not install near any heat sources such as radiators, heat register, stoves, or other apparatus (including amplifiers) that produce heat.
5. Only use attachments/accessories specified by the manufacturer.

- Do not store the tool and battery cartridge in locations where the temperature may reach or exceed 50°C (122°F).
- Do not incinerate the battery cartridge even if it is severely damaged or is completely worn out. The battery cartridge can explode in a fire.
- Be careful not to drop or strike battery.
- Do not use dropped or struck battery. (Do not use a damaged battery.)

## SAVE THESE INSTRUCTIONS

### Tips for maintaining maximum battery life

- Charge the battery cartridge before completely discharged. Always stop tool operation and charge the battery cartridge when you notice less tool power.
- Never recharge a fully charged battery cartridge. Overcharging shortens the battery service life.
- Charge the battery cartridge with room temperature at 10°C-40°C (50°F-104°F). Let a heated battery cartridge cool down before charging it.
- Charge the battery cartridge once in every six months if you do not use it for a long period of time.

## Installing or removing the slide battery cartridge (Fig. 5)

### **WARNING:**

Recharge only with the charger specified for the battery. Use of any other batteries may create a risk of fire.

- Always switch off the tool before installing or removing of the battery cartridge.
- To remove the battery cartridge, slide it from the tool while pressing the button on the front of the cartridge.
- To install the battery cartridge, align the tongue on the battery cartridge with the groove in the housing and slip it into place.

Always insert it all the way until it locks in place with a click. If you can see the red indicator on the upper side of the button, it is not locked completely. Install it fully until the red indicator cannot be seen. If not, it may accidentally fall out of the tool, causing injury to you or to someone around you.

## Battery life indication

There is a battery icon [  ] on the LCD indicating the battery life.

(  ): battery life is more than 30%

(  ): battery life is less than 30%

(  ): battery life is less than 10%

(  ): battery is almost dying out. You should charge the battery immediately

## Operating the radio

### **WARNING:**



Avoid using this unit in metal dust surrounding, as it will affect the quality of the speaker.

### **WARNING:**

Do not soak the unit into water. It can only tolerate in the environment under 90% of humidity.

This unit equips with three tuning methods- Scan tuning, Manual tuning and Memory presets recall.

## Scan tuning



- Press the Radio power button [  ] to turn on the radio.
- Select the desired waveband (i.e. AM/FM) by brief pressing the Power button [  ].

### **Note:**



Make sure the antenna has been extended for the best FM reception. For AM band, rotate the radio horizontally to get the best signal.

### **Important:**

Try to avoid operating the radio next to computer screen and other equipment which will cause interference to the radio.



- Press and hold the Radio Station Tuning Up/Down button [  ] over 0.5 seconds. The frequency will stop at the next available station.
- Press the Volume Up/Down button [  ] to get the optimal sound level. LCD display will show sound level changes (0-40 steps).
- To turn off the radio, press and hold the Power button [  ] until **OFF** is shown on the LCD display.

## Manual tuning

- Press the Radio power button [  ] to turn on the radio.
- Select the desired waveband (i.e. AM/FM) by brief pressing the Power button [  ].

### **Note:**

Make sure the antenna has been extended for the best FM reception. For AM (MW) band, rotate the radio to get the best signal.

- Press the Tuning Up/Down Control [  ] until the desired frequency shown on the display.
- Press the Volume Up/Down button [  ] to get the optimal sound level.
- To turn off the radio, press and hold the Radio power button [  ] until **OFF** is shown on the LCD display.

## Storing stations in presets memories

There are 3 memory presets for each waveband.

- Press the Radio power button [  ] to turn on the radio.
- Tune to desired station using the steps previously described.
- Press and hold the desired Preset button (approx. 3 sec) until the preset number stop flashing on the display. The preset number will appear in the display and the station will be stored under chosen preset button.
- Repeat this procedure for the remaining presets.

### **Note:**

Stations stored in preset memories can be overwritten by following above procedures.

## Recall stations from preset memories



1. Press the Radio power button [  ] to turn on the radio.
2. Select the desired waveband.
3. Press the desired Preset button, the preset number and station frequency will appear in the display.

## System reset

If your radio fails to work properly, or some digits on the display are missing or incomplete, carry out the following procedure.

### Note:

**To reset the system, you must put the radio in OFF mode.**

1. Press the Radio power button [  ] to turn off the radio.
2. Press and hold both the preset button 3 [  ] and the Radio power button [  ] for approximately 5 seconds. When the LCD shows a display of all the icons, all the preset memories are back to factory default.

## Specifications

Model		BMR050		
Power source		D.C. 14.4 V/18 V		
LED		1.4 W x 3		
Tuning Frequency Range		AM: 522-1,629 kHz		
		FM: 87.5-108 MHz		
Speaker		ø51 mm 8 Ω 3 W		
Output Power (18 V)		3.0 W		
		Only Radio	Only Light	Radio/Light
Operating time (with radio output power 100 mW)	BL1415	11 hours	3.5 hours	2.5 hours
	BL1430	25 hours	8.5 hours	6 hours
	BL1815	11 hours	3.5 hours	2.5 hours
	BL1830	25 hours	8.5 hours	6 hours
Dimension (With Battery BL1430)		263 mm x 75 mm x 196 mm		
Net weight		0.95 kg (with battery BL1415)		
		1.14 kg (with battery BL1430)		
		1.01 kg (with battery BL1815)		
		1.23 kg (with battery BL1830)		

## Maintenance

To maintain product safety and reliability, repairs, maintenance or adjustment should be carried out by a Makita Authorized Service Center.

## Using flash light (Fig. 7)

### WARNING:

To reduce the risk of injury, do not look directly into the light when the work light is on.

### WARNING:

To reduce the risk of injury, DO NOT operate work light without bezel assembly in place.

## Using and adjusting the pivot head

Press the flash light button [  ] to switch on/off the flashlight when the radio is either on or off.

### Note:

The pivot head can pivot to a range of 150 degrees and can be adjusted in 6 stages. Pivot head to desired position. Allow the detent to snap into place.

### Important:

Do not forcibly pivot the head.

## LCD back light

Press any control buttons, LCD display will illuminate for approx. 10 seconds.

### Commandes (Fig. 1 à 5)

- |                                      |  |   |
|--------------------------------------|--|---|
| 1. Bouton de la lampe torche         | 7. Bouton de syntonisation vers le haut/bas des stations radio | 10. Compartiment principal de la batterie |
| 2. Lampe torche                      | 8. Bouton d'augmentation/de diminution du volume               | 11. Voyant rouge                          |
| 3. Antenne FM                        | 9. Écran LCD   | 12. Bouton                                |
| 4. Haut-parleur                      |  | 13. Batterie                              |
| 5. Bouton d'alimentation de la radio |  |   |
| 6. Boutons de présélection           |  |   |

### Écran LCD (Fig. 6)

- |             |                       |                                  |
|-------------|-----------------------|----------------------------------|
| A. Icône AM | C. Numéros prédéfinis | E. Indicateur de batterie        |
| B. Icône FM | D. Niveau du volume   | F. Fréquence de la station radio |

### Symboles

Les symboles utilisés pour l'appareil sont indiqués ci-dessous. Assurez-vous d'avoir bien compris leur signification avant d'utiliser l'appareil.



..... Reportez-vous au manuel d'instructions.



..... Les batteries doivent toujours être recyclées



..... Pour les pays européens uniquement  
Ne pas jeter les appareils électriques et les batteries dans les ordures ménagères !



Conformément à la directive européenne 2002/96/CE relative aux déchets d'équipements électriques ou électroniques (DEEE) et à la directive 2006/66/CE relative aux batteries, aux accumulateurs ainsi qu'aux batteries et accumulateurs usagés et à leur transposition dans la législation nationale, les appareils électriques et les batteries doivent être collectés à part et être soumis à un recyclage respectueux de l'environnement.

## CONSIGNES DE SÉCURITÉ IMPORTANTES

### ⚠ AVERTISSEMENT :

Lors de l'utilisation de l'appareil Makita MR050, vous devez toujours prendre des précautions élémentaires pour réduire les risques d'incendie, de choc électrique et de blessure. Ces précautions sont notamment les suivantes :

## CONSIGNES DE SÉCURITÉ GÉNÉRALES

1. Avant d'utiliser l'appareil Makita MR050, lisez toutes les instructions et mises en garde indiquées.
2. Nettoyez avec un chiffon doux uniquement.

3. N'obstruez pas les ouvertures d'aération. Procédez à l'installation conformément aux instructions du fabricant.
4. N'installez pas l'appareil près de sources de chaleur, telles que des radiateurs, des bouches de chaleur, des poêles ou d'autres dispositifs (notamment des amplificateurs) émetteurs de chaleur.
5. Utilisez uniquement des pièces complémentaires/accessoires spécifiés par le fabricant.
6. Évitez d'utiliser cet appareil dans un environnement présentant de la poussière métallique susceptible d'affecter la qualité du haut-parleur.
7. Ne plongez pas l'appareil dans l'eau. Il ne supporte que les environnements présentant un taux d'humidité inférieur à 90 %.
8. N'utilisez que le chargeur spécifié par le fabricant. Un chargeur adapté à un type de batterie peut créer un risque d'incendie s'il est utilisé avec un autre type de batterie.
9. Utilisez les outils électriques uniquement avec les batteries indiquées. L'utilisation d'autres types de batterie peut créer un risque de blessures et d'incendie.
10. Lorsque vous n'utilisez pas la batterie, gardez-la éloigné de tout objet métallique, comme les trombones, pièces, clefs, clous, vis ou autres petits objets métalliques susceptibles de faire office de connexion d'une borne à l'autre. Court-circuiter les bornes de la batterie peut provoquer des brûlures ou un incendie.
11. En cas de mauvaise utilisation, du liquide peut fuir de la batterie ; évitez tout contact. En cas de contact accidentel, nettoyez la surface en question à l'eau. Si le liquide entre en contact avec les yeux, consultez un médecin. Le liquide émis par la batterie peut provoquer une irritation ou des brûlures.

## CONSIGNES DE SÉCURITÉ PARTICULIÈRES

### CONSERVEZ CES INSTRUCTIONS

#### POUR LA BATTERIE

1. Avant d'utiliser la batterie, veuillez lire toutes les instructions et tous les avertissements inscrits sur (1)

le chargeur, (2) la batterie et (3) l'appareil alimenté par la batterie.

2. Ne démontez pas la batterie.
3. Cessez immédiatement d'utiliser l'appareil si le temps de fonctionnement devient excessivement court. Il y a risque de surchauffe, de brûlures, voire d'explosion.
4. Si l'électrolyte pénètre dans vos yeux, rincez-les à l'eau claire et consultez immédiatement un médecin. Il y a risque de perte de la vue.
5. Ne court-circuisez pas la batterie :
  - (1) Ne touchez les bornes avec aucun matériau conducteur.
  - (2) Évitez de ranger la batterie dans un contenant où se trouvent d'autres objets métalliques tels que des clous, pièces de monnaie, etc.
  - (3) N'exposez pas la batterie à l'eau ou à la pluie. Un court-circuit de la batterie risque de provoquer un fort courant, une surchauffe, parfois des brûlures et même une panne.
6. Ne rangez pas l'outil ou la batterie dans des endroits où la température risque d'atteindre ou de dépasser 50°C (122°F).
7. Ne jetez pas la batterie au feu même si elle est sérieusement endommagée ou complètement épuisée. La batterie peut exploser au contact du feu.
8. Veillez à ne pas laisser tomber ou heurter la batterie.
9. N'utilisez pas une batterie qui est tombée ou qui a subi un choc. (N'utilisez pas de batterie endommagée.)

## CONSERVEZ CES INSTRUCTIONS

### Conseils pour assurer la durée de vie optimale de la batterie

1. Rechargez la batterie avant qu'elle soit complètement épuisée. Arrêtez toujours l'outil et rechargez la batterie lorsque vous constatez que la puissance de l'outil diminue.
2. Ne rechargez jamais une batterie complètement chargée. La surcharge réduit la durée de service de la batterie.
3. Chargez la batterie lorsque la température ambiante est comprise entre 10°C et -40°C (50°F et -104°F). Si la batterie est chaude, laissez-la refroidir avant de la charger.
4. Si vous n'utilisez pas l'outil pendant une période prolongée, rechargez sa batterie tous les six mois.

## Installation et retrait de la batterie coulissante (Fig. 5)

### AVERTISSEMENT :

N'utilisez que le chargeur spécifié pour la batterie. L'utilisation d'autres batteries peut créer un risque d'incendie.

- Éteignez toujours l'outil avant d'installer ou de retirer la batterie.
- Pour retirer la batterie, faites-la coulisser tout en appuyant sur le bouton à l'avant de la batterie.
- Pour installer la batterie, alignez sa languette sur la rainure qui se trouve à l'intérieur du carter, puis glissez la batterie pour la mettre en place.

Insérez-la toujours bien à fond, jusqu'à ce qu'elle se verrouille en émettant un clic. Si vous pouvez voir la partie rouge sur la face supérieure du bouton, la batterie n'est

pas parfaitement verrouillée. Installez-la à fond, jusqu'à ce que la partie rouge ne soit plus visible. Sinon, elle risque de tomber accidentellement de l'outil, en vous blessant ou en blessant une personne située près de vous.

## Indication de la durée de vie de la batterie

L'écran LCD comporte une icône de batterie  indiquant la durée de vie de la batterie.



: la durée de vie de la batterie est supérieure à 30 %



: la durée de vie de la batterie est inférieure à 30 %



: la durée de vie de la batterie est inférieure à 10 %



: la batterie est quasiment épuisée. Vous devez recharger immédiatement la batterie

## Fonctionnement de la radio

### AVERTISSEMENT :



Évitez d'utiliser cet appareil dans un environnement présentant de la poussière métallique, susceptible d'affecter la qualité du haut-parleur.

### AVERTISSEMENT :

Ne plongez pas l'appareil dans l'eau. Il ne supporte que les environnements présentant un taux d'humidité inférieur à 90 %.

Cet appareil est équipé de trois méthodes de syntonisation : syntonisation par balayage, syntonisation manuelle et rappel des présélections mémorisées.

## Syntonisation par balayage



1. Appuyez sur le bouton d'alimentation de la radio  pour allumer la radio.
2. Sélectionnez la gamme d'ondes souhaitée (c'est-à-dire AM/FM) en appuyant brièvement sur le bouton d'alimentation .

### Remarque :

Assurez-vous que l'antenne est étirée pour bénéficier d'une réception FM optimale. Pour la bande AM, faites pivoter la radio horizontalement pour obtenir le meilleur signal.

### Important :

Évitez de faire fonctionner la radio près de l'écran d'un ordinateur ou d'un autre appareil susceptible de provoquer des interférences avec la radio.

3. Appuyez sur le bouton de syntonisation vers le haut/bas des stations radio et maintenez-le enfoncé  plus de 0,5 seconde. La fréquence s'arrête lorsqu'elle trouve une station disponible.
4. Appuyez sur le bouton d'augmentation/de diminution du volume  pour obtenir le niveau audio optimal. L'écran LCD affiche les changements de niveau audio (pas de 0 à 40).
5. Pour éteindre la radio, appuyez sur le bouton d'alimentation  et maintenez-le enfoncé jusqu'à ce que **OFF** apparaisse sur l'écran LCD.

## Syntonisation manuelle

1. Appuyez sur le bouton d'alimentation de la radio [⊙] pour allumer la radio.
2. Sélectionnez la gamme d'ondes souhaitée (c'est-à-dire AM/FM) en appuyant brièvement sur le bouton d'alimentation [⊙].

### Remarque :

Assurez-vous que l'antenne est étirée pour bénéficier d'une réception FM optimale. Pour la bande AM (MW), faites pivoter la radio pour obtenir le meilleur signal.

3. Appuyez sur la commande de syntonisation vers le haut/bas [▽ △] jusqu'à ce que la fréquence souhaitée s'affiche sur l'écran.
4. Appuyez sur le bouton d'augmentation/de diminution du volume [▽ △] pour obtenir le niveau audio optimal.
5. Pour éteindre la radio, appuyez sur le bouton d'alimentation de la radio [⊙] et maintenez-le enfoncé jusqu'à ce que **OFF** apparaisse sur l'écran LCD.

## Enregistrement des stations dans les mémoires présélectionnées

Il existe 3 présélections mémorisées pour chaque gamme d'ondes.

1. Appuyez sur le bouton d'alimentation de la radio [⊙] pour allumer la radio.
2. Syntonisez la station souhaitée en suivant les étapes décrites précédemment.
3. Appuyez sur le bouton de présélection souhaité (pendant 3 secondes environ) jusqu'à ce que le numéro présélectionné cesse de clignoter à l'écran. Le numéro présélectionné apparaît sur l'écran et la station est enregistrée sous le bouton de présélection choisi.
4. Répétez cette procédure pour les présélections restantes.

### Remarque :

Pour remplacer les stations enregistrées dans les mémoires présélectionnées, procédez comme indiqué précédemment.

## Rappeler les stations à partir des mémoires présélectionnées

1. Appuyez sur le bouton d'alimentation de la radio [⊙] pour allumer la radio.
2. Sélectionnez la gamme d'ondes souhaitée.
3. Appuyez sur le bouton de présélection souhaité, le numéro et la fréquence de la station présélectionnés apparaissent sur l'écran.

## Réinitialisation du système

Si votre radio ne fonctionne pas correctement ou si certains chiffres affichés sont manquants ou incomplets, procédez comme suit.

### Remarque :

**Pour réinitialiser le système, vous devez placer la radio en mode OFF.**

1. Appuyez sur le bouton d'alimentation de la radio [⊙] pour éteindre la radio.

2. Appuyez sur le bouton de présélection 3 [⊙] et sur le bouton d'alimentation de la radio [⊙] et maintenez-les enfoncés pendant 5 secondes environ. Lorsque l'écran LCD affiche toutes les icônes, toutes les mémoires présélectionnées sont rétablies selon leurs valeurs par défaut.

## Utilisation de la lampe torche (Fig. 7)

### ⚠ AVERTISSEMENT :

Pour réduire les risques de blessure, ne regardez pas directement la lumière lorsque la lampe est allumée.

### ⚠ AVERTISSEMENT :

Pour réduire les risques de blessure, NE faites PAS fonctionner la lampe avant d'avoir mis la lunette en place.

## Utilisation et réglage de la tête pivot

Appuyez sur le bouton de la lampe torche [⊙] pour allumer/éteindre la lampe torche lorsque la radio est allumée ou éteinte.

### Remarque :

La tête pivot peut pivoter à 150 degrés et être réglée en 6 étapes. Pivotez la tête dans la position souhaitée.

Enclenchez la détente.

### Important :

Ne forcez pas sur la tête pour la faire pivoter.

## Rétroéclairage LCD

Appuyez sur n'importe quel bouton de commande pour allumer l'écran LCD pendant 10 secondes environ.



# Spécifications

Modèle		BMR050			
Source d'alimentation		14,4 V/18 V CC			
DEL		1,4 W x 3			
Plage de fréquence de syntonisation		AM : 522-1 629 kHz			
		FM : 87,5-108 MHz			
Haut-parleur		ø 51 mm 8 Ω 3 W			
Puissance de sortie (18 V)		3,0 W			
		Radio seule	Lampe seule	Radio/lampe	
Durée de fonctionnement (avec une puissance de sortie de la radio de 100 mW)		BL1415	11 heures	3,5 heures	2,5 heures
		BL1430	25 heures	8,5 heures	6 heures
		BL1815	11 heures	3,5 heures	2,5 heures
		BL1830	25 heures	8,5 heures	6 heures
Dimensions (Avec la batterie BL1430)		263 mm x 75 mm x 196 mm			
Poids net		0,95 kg (avec la batterie BL1415)			
		1,14 kg (avec la batterie BL1430)			
		1,01 kg (avec la batterie BL1815)			
		1,23 kg (avec la batterie BL1830)			

## Entretien

Pour garantir la sûreté et la fiabilité du produit, les réparations, l'entretien ou le réglage doivent être confiés à un Centre de service après-vente Makita agréé.

### Bedienelemente (Abb. 1 bis 5)

- |                        |   |                   |
|------------------------|---|-------------------|
| 1. Ein/Aus-Taste Lampe | 6. Tasten für voreingestellte Sender      | 10. Akkufach      |
| 2. Lampe               | 7. Taste für auf-/absteigende Sendersuche | 11. Roter Bereich |
| 3. FM-Antenne          | 8. Taste für Lautstärke                   | 12. Taste         |
| 4. Lautsprecher        | 9. LCD-Anzeige                            | 13. Akkublock     |
| 5. Ein/Aus-Taste Radio |   |                   |

### LCD-Anzeige (Abb. 6)

- |              |                                       |                                  |
|--------------|---------------------------------------|----------------------------------|
| A. Symbol AM | C. Nummern für voreingestellte Sender | E. Anzeige Akkuladestatus        |
| B. Symbol FM | D. Lautstärke                         | F. Eingestellte Empfangsfrequenz |

### Symbole

Im Folgenden sind die im Zusammenhang mit diesem Gerät verwendeten Symbole dargestellt. Machen Sie sich vor der Benutzung des Geräts unbedingt mit diesen Symbolen vertraut!



..... Lesen Sie die Bedienungsanleitung!



..... Führen Sie Akkus immer dem Recycling-Prozess zu.



..... Nur für EU-Länder Entsorgen Sie Elektrowerkzeuge, Batterien und Akkus nicht über den Hausmüll!  
Gemäß Europäischer Richtlinie 2002/96/EG über Elektro- und Elektronik-Altgeräte, 2006/66/EG über Batterien und Akkumulatoren sowie Altbatterien und Alttakkumulatoren und Umsetzung in nationales Recht müssen verbrauchte Elektrogeräte, Altbatterien und Alttakkumulatoren getrennt gesammelt und einer umweltgerechten Wiederverwertung zugeführt werden.



### WICHTIGE SICHERHEITSHINWEISE

#### ⚠️ WARNUNG:

Bei der Verwendung des Makita MR050 müssen stets grundlegende Sicherheitsmaßnahmen befolgt werden, zu denen auch die im Folgenden genannten gehören, um Brände, Stromschläge und Personenschäden zu vermeiden.

### ALLGEMEINE SICHERHEITSGESAMTREGELN

1. Lesen Sie vor dem Verwenden des Makita MR050 alle Anweisungen und Sicherheitshinweise.
2. Reinigen Sie das Gerät nur mit einem trockenen Tuch.
3. Blockieren Sie keine Belüftungsöffnungen. Installieren Sie gemäß den Anweisungen des Herstellers.

4. Installieren Sie nicht in der Nähe von Wärmequellen, wie Radiatoren, Heizregister, Öfen oder andere Apparaturen (einschließlich Verstärker), die Wärme erzeugen.
5. Verwenden Sie ausschließlich vom Hersteller angegebene Befestigungen bzw. Zubehörteile.
6. Vermeiden Sie die Verwendung dieses Geräts in Umgebungen mit Metallstaub, da Metallstaub dem Lautsprecher schadet.
7. Schützen Sie dieses Gerät vor Wasser. Das Gerät darf nur in Umgebungen mit einer Luftfeuchtigkeit unter 90 % ausgesetzt werden.
8. Der Akku darf nur mit dem vom Hersteller vorgegebenen Ladegerät aufgeladen werden. Ein Ladegerät, das sich für den einen Akkutyp eignet, kann bei der Verwendung mit einem anderen Akku eine Brandgefahr darstellen.
9. Elektrowerkzeuge und Elektrogeräte dürfen nur mit den speziell dafür vorgesehenen Akkus verwendet werden. Bei Verwendung anderer Akkus besteht Verletzungs- und Brandgefahr.
10. Nicht verwendete Akkublöcke dürfen nicht in der Nähe von anderen metallischen Gegenständen wie Büroklammern, Münzen, Schlüssel, Nägeln, Schrauben oder sonstigen metallischen Kleingegegenständen aufbewahrt werden, da durch derartige Gegenstände die Gefahr besteht, dass eine leitende Verbindung zwischen den Kontakten hergestellt wird. Ein Kurzschluss der Akkukontakte kann Verbrennungen verursachen und stellt eine Brandgefahr dar.
11. Bei unsachgemäßem Gebrauch kann Flüssigkeit aus dem Akku austreten; vermeiden Sie in diesem Fall jeglichen Kontakt mit der Flüssigkeit. Wenn Sie versehentlich mit Flüssigkeit aus dem Akku in Berührung geraten, waschen Sie die betroffene Stelle gründlich mit Wasser ab. Suchen Sie darüber hinaus einen Arzt auf, wenn die Flüssigkeit in das Auge geraten ist. Die aus dem Akku austretende Flüssigkeit kann Hautreizungen und Verbrennungen verursachen.

# Spezielle Sicherheitsregeln

## BEWAHREN SIE DIESE ANWEISUNGEN SORGFÄLTIG AUF

### FÜR AKKUBLOCK

1. Lesen Sie vor der Verwendung des Akkublocks alle Anweisungen und Sicherheitshinweise für das Akkuladegerät (1), den Akku (2) und das Produkt (3), für das der Akku verwendet wird.
2. Der Akkublock darf nicht zerlegt werden.
3. Falls die Betriebsdauer erheblich kürzer wird, beenden Sie den Betrieb umgehend. Andernfalls besteht die Gefahr einer Überhitzung sowie die Gefahr von Verbrennungen und sogar einer Explosion.
4. Wenn Elektrolyt in die Augen geraten ist, waschen Sie die Augen mit klarem Wasser aus und suchen Sie sofort einen Arzt auf. Andernfalls kann es zum Verlust der Sehfähigkeit kommen.
5. Vermeiden Sie einen Kurzschluss des Akkublocks:
  - (1) Die Kontakte dürfen nicht mit leitende Materialien in Berührung kommen.
  - (2) Der Akkublock darf nicht in einem Behälter aufbewahrt werden, in dem sich andere metallische Gegenstände wie beispielsweise Nägel, Münzen usw. befinden.
  - (3) Der Akkublock darf keiner Feuchtigkeit und keinem Regen ausgesetzt werden. Ein Kurzschluss des Akkus kann zu hohem Kriechstrom, Überhitzung, Verbrennungen und sogar zu einer Zerstörung des Geräts führen.
6. Werkzeug und Akkublock dürfen nicht an Orten aufbewahrt werden, an denen die Temperatur 50°C (122°F) oder höher erreichen kann.
7. Auch schwer beschädigte oder sonstige unbrauchbare Akkublocke dürfen nicht verbrannt werden. Ein Akkublock kann in den Flammen explodieren.
8. Lassen Sie den Akku nicht fallen und vermeiden Sie Schläge gegen den Akku.
9. Verwenden Sie heruntergefallene Akkus oder Akkus, die Stößen ausgesetzt waren, nicht mehr.  
(Verwenden Sie niemals einen beschädigten Akku.)

## BEWAHREN SIE DIESE ANWEISUNGEN SORGFÄLTIG AUF

### Tipps für eine maximale Nutzungsdauer von Akkus

1. Laden Sie den Akkublock auf, bevor der Akku vollständig entladen ist. Beenden Sie stets den Betrieb des Geräts und laden Sie den Akkublock auf, sobald Sie eine verringerte Leistung bemerken.
2. Ein voll aufgeladener Akkublock darf niemals erneut geladen werden. Durch Überladung wird die Lebensdauer des Akkus verkürzt.
3. Der Akkublock muss bei einer Raumtemperatur von 10°C bis 40°C (50°F bis 104°F) aufgeladen werden. Lassen Sie einen warmen Akkublock vor dem Aufladen abkühlen.
4. Laden Sie den Akkublock aller sechs Monate auf, wenn Sie diesen für längere Zeit nicht verwenden.

## Einsetzen und Abnehmen des Akkublocks (Abb. 5)

### ⚠️ WARNUNG:

Der Akku darf nur mit dem für den Akku vorgegebenen Ladegerät aufgeladen werden. Bei Verwendung anderer Akkus besteht Brandgefahr.

- Schalten Sie das Werkzeug stets aus, bevor Sie den Akkublock einsetzen oder abnehmen.
- Zum Abnehmen des Akkublocks müssen Sie die Taste auf der Vorderseite des Akkublocks drücken und gleichzeitig den Akkublock aus dem Gerät herausziehen.
- Zum Einsetzen des Akkublocks müssen Sie die Zunge des Akkublocks an der Rille im Gehäuse ausrichten und in die gewünschte Position schieben.

Setzen Sie den Akkublock unbedingt ganz ein, bis er mit einem Klick einrastet. Wenn Sie den roten Bereich oben auf der Taste sehen können, ist der Akkublock nicht ganz eingerastet. Setzen Sie den Akkublock vollständig ein, bis der rote Bereich nicht mehr zu sehen ist. Andernfalls kann der Akkublock versehentlich aus dem Gerät fallen und Sie oder umstehende Personen verletzen.

## Anzeige des Akku-Ladezustands

In der LCD-Anzeige befindet sich ein Symbol [  ], das den Ladezustand des Akkus anzeigt.

(  ): Akku über 30 % geladen

(  ): Akku weniger als 30 % geladen

(  ): Akku weniger als 10 % geladen

(  ): Akku nahezu vollständig entladen. Der Akku sollte umgehend aufgeladen werden

## Bedienen des Radios

### ⚠️ WARNUNG:



Vermeiden Sie die Verwendung dieses Geräts in Umgebungen mit Metallstaub, da Metallstaub dem Lautsprecher schadet.

### ⚠️ WARNUNG:

Schützen Sie dieses Gerät vor Wasser. Das Gerät darf nur Umgebungen mit einer Luftfeuchtigkeit unter 90 % ausgesetzt werden.

Dieses Gerät verfügt über drei Möglichkeiten der Sendereinstellung: Sendersuchlauf, manuelle Sendereinstellung und Aufrufen zuvor gespeicherter Sender.

## Sendersuchlauf

1. Drücken Sie die Ein/Aus-Taste des Radios [  ], um das Radio einzuschalten.
2. Wählen Sie den gewünschten Frequenzbereich (d. h. AM oder FM), indem Sie die Ein/Aus-Taste [  ] kurz drücken.

### Hinweis:

Achten Sie darauf, dass die Antenne ausgezogen wurde, damit ein guter FM-Empfang gegeben ist. Bei AM-Empfang drehen Sie das Radio horizontal, bis der Empfang am stärksten ist.

### Wichtig:

Betreiben Sie das Radio möglichst nicht in der Nähe eines Computerbildschirms oder anderer Geräte, die den Radioempfang stören könnten.

- Halten Sie die Taste für auf-/absteigende Sendersuche [▽△] länger als 0,5 Sekunden gedrückt. Der Suchlauf stoppt beim nächsten empfangenen Sender.
- Drücken Sie die Taste für die Lautstärke [▽△], um die gewünschte Lautstärke einzustellen. Die Änderung der Lautstärke wird in der LCD-Anzeige angezeigt (Stufen von 0 bis 40).
- Um das Radio auszuschalten, halten Sie die Ein/Aus-Taste [⊙] gedrückt, bis in der LCD-Anzeige **OFF** (AUS) angezeigt wird.

## Manuelle Sendereinstellung

- Drücken Sie die Ein/Aus-Taste des Radios [⊙], um das Radio einzuschalten.
- Wählen Sie den gewünschten Frequenzbereich (d. h. AM oder FM), indem Sie die Ein/Aus-Taste [⊙] kurz drücken.

### Hinweis:

Achten Sie darauf, dass die Antenne ausgezogen wurde, damit ein guter FM-Empfang gegeben ist. Bei AM-Empfang (MW) drehen Sie das Radio horizontal, bis der Empfang am stärksten ist.

- Drücken Sie die Taste für auf-/absteigende Sendersuche [▽△], bis in der Anzeige die gewünschte Frequenz angezeigt wird.
- Drücken Sie die Taste für die Lautstärke [▽△], um die gewünschte Lautstärke einzustellen.
- Um das Radio auszuschalten, halten Sie die Ein/Aus-Taste des Radios [⊙] gedrückt, bis in der LCD-Anzeige **OFF** (AUS) angezeigt wird.

## Speichern von Sendern im Speicher

Für jeden Frequenzbereich stehen

3 Senderspeicherplätze zur Verfügung.

- Drücken Sie die Ein/Aus-Taste des Radios [⊙], um das Radio einzuschalten.
- Stellen Sie anhand der oben aufgeführten Schritte den gewünschten Sender ein.
- Halten Sie die gewünschte Taste für voreingestellte Sender gedrückt (ca. 3 Sekunden), bis die Nummer für den voreingestellten Sender in der Anzeige nicht mehr blinkt. Die Nummer für den voreingestellten Sender erscheint in der Anzeige, und der Sender wird unter der ausgewählten Taste für voreingestellte Sender gespeichert.
- Wiederholen Sie diese Schritte für die verbleibenden Senderspeicher.

### Hinweis:

Durch Ausführen der oben angegebenen Schritte können im Senderspeicher gespeicherte Sender überschrieben werden.

## Aufrufen von Sendern aus dem Senderspeicher

- Drücken Sie die Ein/Aus-Taste des Radios [⊙], um das Radio einzuschalten.
- Wählen Sie den gewünschten Frequenzbereich aus.
- Drücken Sie die gewünschte Taste für voreingestellte Sender; die Nummer des Senderspeichers und die Frequenz des Senders erscheinen in der Anzeige.

## Zurücksetzen des Systems

Falls das Radio nicht ordnungsgemäß funktionieren sollte oder wenn in der Anzeige Stellen fehlen oder unvollständig sind, führen Sie die folgenden Schritte aus.

### Hinweis:

**Um das System zurücksetzen zu können, muss das Radio ausgeschaltet (OFF) sein.**

- Drücken Sie die Ein/Aus-Taste des Radios [⊙], um das Radio auszuschalten.
- Halten Sie sowohl die Taste 3 für voreingestellte Sender [⊙] als auch die Ein/Aus-Taste des Radios [⊙] 5 Sekunden lang gedrückt. Wenn in der LCD-Anzeige alle Symbole erscheinen, sind alle Senderspeicher auf die werkseitigen Einstellungen zurückgesetzt.

## Verwenden der Lampe (Abb. 7)

### ⚠ WARNUNG:

Blicken Sie nicht direkt in das Licht der eingeschalteten Arbeitslampe, um Gesundheitsschäden zu vermeiden.

### ⚠ WARNUNG:

Betreiben Sie die Arbeitslampe NICHT OHNE Einfassung, um Verletzungen zu vermeiden.

## Verwenden und Einstellen des Schwenkkopfes

Drücken Sie die Ein/Aus-Taste der Lampe [⊙], um die Lampe ein- bzw. auszuschalten. Dabei ist nicht von Bedeutung, ob das Radio ein- oder ausgeschaltet ist.

### Hinweis:

Der Schwenkkopf kann um bis zu 150 Grad in 6 Einrastpositionen geschwenkt werden. Schwenken Sie den Schwenkkopf in die gewünschte Position. Lassen Sie die Arretierung einrasten.

### Wichtig:

Schwenken Sie den Schwenkkopf nicht mit zu viel Kraft.

## Hintergrundbeleuchtung der LCD-Anzeige

Drücken Sie eine beliebige Bedientaste. Dadurch leuchtet die LCD-Anzeige ca. 10 Sekunden lang auf.

# Technische Daten

<b>Modell</b>		<b>BMR050</b>			
Stromversorgung		14,4 V / 18 V Gleichspannung			
LED		1,4 W x 3			
Frequenzbereich für Sendersuche		AM: 522 bis 1.629 kHz			
		FM: 87,5 bis 108 MHz			
Lautsprecher		ø51 mm 8 Ω 3 W			
Ausgangsleistung (18 V)		3,0 W			
Betriebsdauer (bei 100 mW Ausgangsleistung Radio)		Nur Radio	Nur Lampe	Radio/Lampe	
		BL1415	11 Stunden	3,5 Stunden	2,5 Stunden
		BL1430	25 Stunden	8,5 Stunden	6 Stunden
		BL1815	11 Stunden	3,5 Stunden	2,5 Stunden
		BL1830	25 Stunden	8,5 Stunden	6 Stunden
Abmessungen (mit Akku BL1430)		263 mm x 75 mm x 196 mm			
Nettogewicht		0,95 kg (mit Akku BL1415)			
		1,14 kg (mit Akku BL1430)			
		1,01 kg (mit Akku BL1815)			
		1,23 kg (mit Akku BL1830)			

## Wartung

Zur Gewährleistung der Sicherheit und der Zuverlässigkeit des Produkts sollten alle Reparaturen, Wartungsarbeiten oder Einstellungen von einem durch Makita autorisierten Servicecenter durchgeführt werden.

### Comandi (Fig. 1-5)

- |  |   |                              |
|--|---|------------------------------|
| 1. Pulsante di accensione della torcia | 6. Pulsanti di preselezione                         | 10. Vano batteria principale |
| 2. Torcia                              | 7. Pulsante di sintonizzazione della stazione radio | 11. Indicatore rosso         |
| 3. Antenna FM                          | 8. Pulsante di regolazione del volume               | 12. Pulsante                 |
| 4. Altoparlante                        | 9. Display LCD                                      | 13. Batteria                 |
| 5. Pulsante di accensione della radio  |   |                              |

### Display LCD (Fig. 6)

- |             |                           |                                   |
|-------------|---------------------------|-----------------------------------|
| A. Icona AM | C. Numeri di preselezione | E. Indicatore della batteria      |
| B. Icona FM | D. Volume                 | F. Frequenza della stazione radio |

### Simboli

Di seguito sono riportati i simboli utilizzati per l'apparecchio. È importante comprenderne il significato prima dell'uso.



..... Leggere il manuale di istruzioni.



..... Riciclare sempre le batterie



..... Solo per i paesi UE

Non gettare le apparecchiature elettriche o le batterie tra i rifiuti domestici.  
Secondo la Direttiva Europea 2002/96/CE sui rifiuti di apparecchiature elettriche ed elettroniche e la Direttiva Europea 2006/66/CE sulle batterie e gli accumulatori e sui rifiuti di batterie e di accumulatori, e la sua attuazione in conformità alle norme nazionali, le apparecchiature elettriche e le batterie esauste devono essere raccolte separatamente, al fine di essere riciclate in modo eco-compatibile.



## IMPORTANTI ISTRUZIONI PER LA SICUREZZA

### AVVERTENZA:

Durante l'uso di Makita MR050 è fondamentale adottare misure di sicurezza basilari per ridurre il pericolo di incendi, folgorazioni e danni alla persona, ad esempio:

## NORME GENERICHE DI SICUREZZA

1. Leggere tutte le istruzioni e le avvertenze prima di utilizzare Makita MR050.
2. Pulire esclusivamente con un panno asciutto.
3. Non ostruire le aperture di aerazione. Effettuare l'installazione in conformità alle istruzioni del produttore.

4. Non effettuare l'installazione in prossimità di fonti di calore quali radiatori, diffusori di aria calda, stufe o altri apparecchi (compresi gli amplificatori) che producono calore.
5. Utilizzare esclusivamente gli accessori specificati dal produttore.
6. Evitare l'uso dell'unità in ambienti in cui sono presenti polveri metalliche, che potrebbero influire sulla qualità dell'altoparlante.
7. Non immergere l'unità in acqua. L'unità deve essere utilizzata in ambienti in cui l'umidità è inferiore al 90%.
8. Effettuare la ricarica esclusivamente con il caricabatterie specificato dal produttore. Un caricabatterie adatto per uno specifico tipo di batteria potrebbe provocare un pericolo di incendio se utilizzato con un'altra batteria.
9. Utilizzare gli utensili elettrici solo con le batterie specificate. L'uso di batterie diverse può provocare un pericolo di infortuni e incendi.
10. La batteria, se non è in uso, deve essere tenuta lontana da altri oggetti in metallo quali graffette, monete, chiavi, chiodi, viti o altri piccoli oggetti metallici che possano stabilire un contatto tra un terminale e l'altro. Un cortocircuito dei terminali della batteria può causare ustioni o incendi.
11. A seguito di un uso improprio potrebbe fuoriuscire del liquido dalla batteria; in questo caso è bene evitare il contatto. In caso di contatto accidentale sciacquare abbondantemente con acqua.  
Se il liquido entra a contatto con gli occhi è necessario consultare un medico. Il liquido della batteria può causare irritazioni o ustioni.

## NORME SPECIFICHE DI SICUREZZA

### CONSERVARE QUESTE ISTRUZIONI

#### PER LA BATTERIA

1. Prima di utilizzare la batteria, leggere tutte le istruzioni e le avvertenze (1) sul caricabatterie, (2) sulla batteria e (3) sul prodotto a batteria.
2. Non smontare la batteria.
3. Se il tempo di funzionamento è diventato eccessivamente breve è opportuno interrompere immediatamente l'uso dell'utensile. Potrebbero

verificarsi surriscaldamenti, ustioni e persino esplosioni.

4. In caso di contatto dell'elettrolita con gli occhi, sciacquare con acqua fresca e consultare immediatamente un medico. Potrebbero verificarsi danni permanenti alla funzionalità visiva.
5. Non cortocircuitare la batteria:
  - (1) Non toccare i terminali con materiali conduttori.
  - (2) Evitare di conservare la batteria in un contenitore con altri oggetti in metallo, ad esempio chiodi, monete e così via.
  - (3) Non esporre la batteria all'acqua o alla pioggia. Un cortocircuito della batteria potrebbe causare un elevato flusso di corrente, con conseguenti surriscaldamenti, ustioni e guasti.
6. Non conservare l'utensile e la batteria in ambienti in cui la temperatura può raggiungere o superare i 50 °C.
7. Non smaltire la batteria nel fuoco, nemmeno se è gravemente danneggiata o del tutto esausta. La batteria può esplodere se esposta al fuoco.
8. Evitare di far cadere o di colpire la batteria.
9. Non utilizzare le batterie che sono cadute o hanno subito forti colpi. Non utilizzare una batteria danneggiata.

## CONSERVARE QUESTE ISTRUZIONI

### Suggerimenti per il prolungamento della durata della batteria

1. Caricare la batteria prima che sia completamente scarica. Interrompere il lavoro e caricare la batteria se si nota una diminuzione di potenza dell'utensile.
2. Non ricaricare una batteria completamente carica. Una ricarica eccessiva riduce la vita utile della batteria.
3. Caricare la batteria a una temperatura ambiente compresa tra 10 °C e 40 °C. Attendere il raffreddamento della batteria prima di caricarla.
4. Caricare la batteria una volta ogni sei mesi se non viene utilizzata per un periodo prolungato.

### Inserimento o rimozione della batteria scorrevole (Fig. 5)

#### **AVVERTENZA:**

Effettuare la ricarica esclusivamente con il caricabatterie specificato per la batteria. L'uso di batterie diverse può provocare un pericolo di incendio.

- Spegnerne sempre l'utensile prima di inserire o rimuovere la batteria.
- Per rimuovere la batteria è sufficiente estrarla dall'utensile mentre si tiene premuto il pulsante nella parte anteriore della batteria.
- Per inserire la batteria, allineare la linguetta sulla batteria alla scanalatura nell'alloggiamento e far scorrere la batteria in posizione.

Inserire a fondo la batteria fino a quando non si blocca in posizione con uno scatto. Se è visibile l'indicatore rosso sul lato superiore del pulsante significa che la batteria non è completamente inserita. Inseririla a fondo fino a quando l'indicatore rosso non è più visibile. In caso contrario potrebbe fuoriuscire accidentalmente dall'utensile e provocare danni all'operatore o a eventuali osservatori.

## Indicazione della durata della batteria

Sul display LCD è disponibile un'icona  che indica la durata della batteria.

: la durata della batteria è superiore al 30%

: la durata della batteria è inferiore al 30%

: la durata della batteria è inferiore al 10%

: la batteria è quasi scarica. È opportuno caricare immediatamente la batteria

## Uso della radio

### **AVVERTENZA:**



Evitare l'uso dell'unità in ambienti in cui sono presenti polveri metalliche, che potrebbero influire sulla qualità dell'altoparlante.

### **AVVERTENZA:**

Non immergere l'unità in acqua. L'unità deve essere utilizzata in ambienti in cui l'umidità è inferiore al 90%.

L'unità dispone di tre metodi di sintonizzazione: sintonizzazione mediante scansione, sintonizzazione manuale e richiamo delle preselezioni in memoria.

## Sintonizzazione mediante scansione



1. Premere il pulsante di accensione della radio  per accendere la radio.
2. Selezionare la banda desiderata (AM o FM) premendo brevemente il pulsante di accensione .

### **Nota:**



Per una ricezione FM ottimale l'antenna deve essere completamente estesa. Per la banda AM è sufficiente ruotare la radio in orizzontale fino a ottenere il segnale migliore.

### **Importante:**

Evitare di utilizzare la radio accanto al monitor di un computer o ad altri apparecchi che potrebbero causare interferenze.





3. Tenere premuto il pulsante di sintonizzazione della stazione radio  per mezzo secondo. La scansione della frequenza si interrompe alla successiva stazione disponibile.
4. Premere il pulsante di regolazione del volume  in modo da ottenere un volume ottimale. Sul display LCD viene visualizzato il volume del suono (0-40 incrementi).
5. Per spegnere la radio è sufficiente tenere premuto il pulsante di accensione  fino a quando sul display LCD non viene visualizzato **OFF**.

## Sintonizzazione manuale

1. Premere il pulsante di accensione della radio  per accendere la radio.
2. Selezionare la banda desiderata (AM o FM) premendo brevemente il pulsante di accensione .

**Nota:**

Per una ricezione FM ottimale l'antenna deve essere completamente estesa. Per la banda AM (MW) è sufficiente ruotare la radio fino a ottenere il segnale migliore.

3. Premere il comando di sintonizzazione [   ] fino a visualizzare la frequenza desiderata sul display.
4. Premere il pulsante di regolazione del volume [   ] in modo da ottenere un volume ottimale.
5. Per spegnere la radio è sufficiente tenere premuto il pulsante di accensione della radio [  ] fino a quando sul display LCD non viene visualizzato **OFF**.

## Memorizzazione delle stazioni nelle memorie di preselezione

Sono disponibili tre memorie di preselezione per ogni banda.

1. Premere il pulsante di accensione della radio [  ] per accendere la radio.
2. Sintonizzarsi sulla stazione desiderata effettuando i passaggi descritti in precedenza.
3. Tenere premuto il pulsante di preselezione per circa 3 secondi, fino a quando il numero di preselezione non smette di lampeggiare sul display. Il numero di preselezione viene visualizzato sul display e la stazione radio viene memorizzata nel pulsante di preselezione scelto.
4. Ripetere la procedura per le rimanenti preselezioni.

**Nota:**

Le stazioni archiviate nelle memorie di preselezione possono essere sovrascritte attenendosi alla procedura precedente.

## Richiamo delle stazioni dalle memorie di preselezione



1. Premere il pulsante di accensione della radio [  ] per accendere la radio.
2. Selezionare la banda desiderata.
3. Premere il pulsante di preselezione desiderato: sul display vengono visualizzati il numero di preselezione e la frequenza della stazione.

## Ripristino del sistema

Se la radio non funziona correttamente, oppure se alcune cifre sul display mancano o sono incomplete, è possibile provare a eseguire la seguente procedura.

**Nota:**

**Per ripristinare il sistema è necessario spegnere la radio.**

1. Premere il pulsante di accensione della radio [  ] per spegnere la radio.
2. Tenere premuto il pulsante di preselezione 3 [  ] e il pulsante di accensione della radio [  ] per 5 secondi circa. Nel momento in cui sul display LCD vengono visualizzate tutte le icone, le memorie di preselezione ritornano ai valori predefiniti di fabbrica.

## Uso della torcia (Fig. 7)

** AVVERTENZA:**

Per ridurre il pericolo di infortuni è fondamentale non guardare direttamente la luce quando la torcia è accesa.

** AVVERTENZA:**

Per ridurre il pericolo di infortuni è fondamentale non utilizzare la torcia senza aver prima montato la lunetta.

## Uso e regolazione della testa girevole

Premere il pulsante di accensione della torcia [  ] per accendere o spegnere la torcia (la radio può essere accesa o spenta).

**Nota:**

La testa girevole può ruotare in un campo di 150° assumendo sei angolazioni diverse. Ruotare la testa nella posizione desiderata. Agganciare il dispositivo di arresto in posizione.

**Importante:**

Non forzare la rotazione della testa.

## Retroilluminazione del display LCD

Premere uno dei pulsanti di comando per illuminare il display LCD per 10 secondi circa.



## Caratteristiche tecniche

Modello		BMR050		
Alimentazione		14,4 V CC / 18 V		
LED		1,4 W × 3		
Gamma di frequenze di sintonizzazione		AM: 522-1.629 kHz		
		FM: 87,5-108 MHz		
Altoparlante		ø51 mm 8 Ω 3 W		
Potenza di uscita (18 V)		3,0 W		
		Solo radio	Solo torcia	Radio e torcia
Tempo di funzionamento (con potenza di uscita della radio 100 mW)	BL1415	11 ore	3,5 ore	2,5 ore
	BL1430	25 ore	8,5 ore	6 ore
	BL1815	11 ore	3,5 ore	2,5 ore
	BL1830	25 ore	8,5 ore	6 ore
Dimensioni (con batteria BL1430)		263 mm × 75 mm × 196 mm		
Peso netto		0,95 kg (con batteria BL1415)		
		1,14 kg (con batteria BL1430)		
		1,01 kg (con batteria BL1815)		
		1,23 kg (con batteria BL1830)		

## Manutenzione

Per garantire la sicurezza e l'affidabilità del prodotto, le riparazioni e qualsiasi altra operazione di manutenzione o regolazione devono essere effettuate presso un centro assistenza autorizzato Makita.

### Bedieningselementen (zie afb. 1 t/m 5)

- |                              |                                |                     |
|------------------------------|--------------------------------|---------------------|
| 1. Aan/uit-knop van de lamp  | 6. Voorkeuzendertoetsen        | 10. Accuaansluiting |
| 2. Lamp                      | 7. Radiozender-afstemtoetsen   | 11. Rode deel       |
| 3. FM-antenne                | omhoog/omlaag                  | 12. Knop            |
| 4. Luidspreker               | 8. Volumetoetsen omhoog/omlaag | 13. Accu            |
| 5. Aan/uit-knop van de radio | 9. Lcd-scherm                  |                     |

### Lcd-scherm (zie afb. 6)

- |                 |                         |                          |
|-----------------|-------------------------|--------------------------|
| A. Pictogram AM | C. Voorkeuzendernummers | E. Accu-indicator        |
| B. Pictogram FM | D. Volumeniveau         | F. Radiozenderfrequentie |

### Symbolen

Hieronder staan de symbolen die voor het gereedschap worden gebruikt. Zorg ervoor dat u weet wat ze betekenen alvorens de accu te gebruiken.



..... Lees de gebruiksaanwijzing.



..... Batterijen en accu's inleveren als kca.

Li-ion



..... Alleen voor EU-landen  
Geef elektrisch gereedschap en accu's niet met het huisvuil mee!



Volgens de Europese richtlijn 2002/96/EC inzake oude elektrische en elektronische apparaten, 2006/66/EC inzake batterijen en accu's en de toepassing daarvan binnen de nationale wetgeving, dienen gebruikt elektrisch gereedschap en accu's gescheiden te worden ingezameld en te worden afgevoerd naar een recyclebedrijf dat voldoet aan de geldende milieu-eisen.

## BELANGRIJKE VEILIGHEIDSinSTRUCTIES

### ⚠ WAARSCHUWING:

Tijdens het gebruik van de Makita MR050 dienen altijd de basisvoorzorgsmaatregelen te worden genomen om het risico van brand, elektrische schokken en persoonlijk letsel te verkleinen, waaronder de volgende:

## ALGEMENE VEILIGHEIDSVoORSCHRIFTEN

1. Alvorens de Makita MR050 in gebruik te nemen, leest u eerst alle instructies en waarschuwingsopchriften.
2. Reinig uitsluitend met een droge doek.
3. Blokkeer de ventilatieopeningen niet. Plaats het apparaat overeenkomstig de instructies van de fabrikant.
4. Plaats het apparaat niet in de buurt van een verwarmingsbron, zoals een radiator,

- warmeluchtrooster, kookplaat of ander apparaat (waaronder een versterker) dat warmte produceert.
5. Sluit uitsluitend andere apparaten of accessoires aan die worden aanbevolen door de fabrikant.
6. Gebruik dit gereedschap niet in een omgeving met metaalstof omdat hierdoor de kwaliteit van de luidspreker wordt aangetast.
7. Zorg ervoor dat het gereedschap niet nat wordt. Het kan alleen werken in een omgeving met minder dan 90% relatieve luchtvochtigheid.
8. Laad alleen op met de acculader aanbevolen door de fabrikant. Een acculader die geschikt is voor een bepaald type accu, kan brandgevaar opleveren indien gebruikt met een ander type accu.
9. Gebruik het gereedschap uitsluitend met de daarvoor bestemde accu. Als u een andere accu erin gebruikt, kan dit leiden tot persoonlijk letsel of brand.
10. Als de accu niet wordt gebruikt, houdt u deze uit de buurt van metalen voorwerpen zoals paperclips, muntgeld, sleutels, schroeven en andere kleine metalen voorwerpen die een kortsluiting kunnen veroorzaken tussen de accupolen. Kortsluiting tussen de accupolen kan leiden tot brandwonden of brand.
11. Onder zware gebruiksomstandigheden kan vloeistof uit de accu komen. Voorkom aanraking! Als u deze vloeistof per ongeluk aanraakt, wast u deze goed af met water.

Als de vloeistof in uw ogen komt, raadpleegt u tevens een arts. Vloeistof uit de accu kan irritatie en brandwonden veroorzaken.

## AANVULLENDE VEILIGHEIDSVoORSCHRIFTEN

### BEWAAR DEZE INSTRUCTIES

#### VOOR ACCU'S

1. Alvorens de accu in gebruik te nemen, leest u eerst alle instructies en waarschuwingsopchriften op (1) de acculader, (2) de accu en (3) het apparaat dat de accu gebruikt.
2. Haal de accu niet uit elkaar.
3. Als de gebruikstijd aanzienlijk korter is geworden, stopt u onmiddellijk met het gebruik. Anders kan dit leiden tot kans op oververhitting, mogelijke brandwonden en zelfs een explosie.

- Als de elektrolyt in uw ogen komt, wast u deze uit met schoon water en raadpleegt u onmiddellijk een arts. Dit kan leiden tot verlies van gezichtsvermogen.
- Sluit de accu niet kort:
  - Raak de accupolen niet aan met enig geleidend materiaal.
  - Bewaar de accu niet op een plaats waar deze in aanraking kan komen met andere metalen voorwerpen, zoals spijkers, munten, enz.
  - Stel de accu niet bloot aan water of regen. Kortsluiting van de accu kan leiden tot een hoge stroomsterkte, oververhitting, mogelijke brandwonden en zelfs een defect.
- Bewaar het gereedschap en de accu niet op plaatsen waar de temperatuur kan oplopen tot 50 °C of hoger.
- Werp de accu niet in een vuur, zelfs niet als deze al ernstig beschadigd of helemaal versleten is. De accu kan in een vuur exploderen.
- Wees voorzichtig dat u de accu niet laat vallen of ergens tegenaan stoot.
- Gebruik een accu die is gevallen of gestoten niet meer. (Gebruik nooit een beschadigde accu.)

## BEWAAR DEZE INSTRUCTIES

### Tips voor een lange levensduur van de accu

- Laad de accu op voordat deze volledig leeg is. Wanneer u merkt dat het gereedschap minder vermogen heeft, stopt u met het gebruik ervan en laadt u eerst de accu op.
- Laad nooit een volledig opgeladen accu op. Te lang opladen verkort de levensduur van de accu.
- Laad de accu op bij een omgevingstemperatuur van 10 °C t/m 40 °C. Laat een warme accu eerst afkoelen voordat u deze oplaadt.
- Laad de accu ieder half jaar op als u deze gedurende een lange tijd niet gebruikt.

## De accu aanbrengen en verwijderen (zie afb. 5)

### ⚠ WAARSCHUWING:

Laad alleen op met de aanbevolen acculader voor de accu. Door een ander soort accu te gebruiken, kan brandgevaar ontstaan.

- Schakel het gereedschap altijd uit voordat u de accu aanbrengt of verwijderd.
- Om de accu te verwijderen drukt u de knop aan de voorkant van de accu en schuift u tegelijkertijd de accu van het gereedschap af.
- Om de accu aan te brengen lijnt u de lip op de accu uit met de groef in de behuizing en duwt u de accu op zijn plaats.

Steek de accu zo ver mogelijk in het gereedschap tot u een klikgeluid hoort. Als u het rode deel aan de bovenkant van de knop kunt zien, is de accuadapter niet goed aangebracht. Breng de accuadapter zo ver mogelijk aan tot het rode deel niet meer zichtbaar is. Als u dit niet doet, kan de accu per ongeluk van het gereedschap vallen en u of anderen in uw omgeving verwonden.

## Aanduiding van de acculading

Op het lcd-scherm geeft het pictogram van een accu [  ] de resterende acculading aan.

[  ]: de resterende acculading is meer dan 30%

[  ]: de resterende acculading is minder dan 30%

[  ]: de resterende acculading is minder dan 10%

[  ]: de accu is bijna leeg. U moet de accu onmiddellijk opladen

## De radio bedienen

### ⚠ WAARSCHUWING:



Gebruik dit gereedschap niet in een omgeving met metaalstof omdat hierdoor de kwaliteit van de luidspreker wordt aangetast.

### ⚠ WAARSCHUWING:

Zorg ervoor dat het gereedschap niet nat wordt. Het kan alleen werken in een omgeving met minder dan 90% relatieve luchtvochtigheid.

De radio is voorzien van drie afstemmethoden: zenders scannen, handmatig afstemmen en oproepen van voorkeurzenders.





## Zenders scannen

- Druk op de aan/uit-knop van de radio [  ] om de radio in te schakelen.
- Selecteer de gewenste frequentieband (bijv. AM of FM) door kort op de aan/uit-knop van de radio [  ] te drukken.

### Opmerking:

Zorg ervoor dat de antenne is uitgetrokken voor de beste FM-ontvangst. In geval van een AM-zender draait u de radio horizontaal om het beste signaal te ontvangen.

### Belangrijk:

- Probeer te vermijden dat de radio wordt gebruikt naast een computerscherm of andere apparatuur die storing veroorzaakt op de radio.
- Houd de radiozender-afstemtoetsen omhoog/omlaag [   ] ingedrukt gedurende langer dan 0,5 seconden. De frequentie stopt bij de volgende beschikbare zender.
  - Druk op de volumetoetsen omhoog/omlaag [   ] om het volumeniveau in te stellen. Op het lcd-scherm wordt het volumeniveau afgebeeld (in stappen van 0 t/m 40).
  - Om de radio uit te schakelen, houdt u de aan/uit-knop van de radio [  ] ingedrukt tot **OFF** wordt afgebeeld op het lcd-scherm.





## Handmatig afstemmen

- Druk op de aan/uit-knop van de radio [  ] om de radio in te schakelen.

2. Selecteer de gewenste frequentieband (bijv. AM of FM) door kort op de aan/uit-knop van de radio [

**Opmerking:**

Zorg ervoor dat de antenne is uitgetrokken voor de beste FM-ontvangst. In geval van een AM-zender (middengolf) draait u de radio om het beste signaal te ontvangen.

3. Druk op de radiozender-afstemtoetsen omhoog/omlaag [ - 4. Druk op de volumetoetsen omhoog/omlaag [ - 5. Om de radio uit te schakelen, houdt u de aan/uit-knop van de radio [

## Zenders opslaan als voorkeuzender

Voor elke frequentieband kunnen 3 voorkeuzenders worden opgeslagen.

1. Druk op de aan/uit-knop van de radio [- 2. Stem af op de gewenste zender door de hierboven beschreven stappen te volgen.
- 3. Houd de gewenste voorkeuzendertoets ingedrukt (gedurende ongeveer 3 seconden) tot het voorkeuzendernummer stopt met knipperen op het lcd-scherm. Het voorkeuzendernummer wordt afgebeeld op het lcd-scherm en de voorkeuzender wordt opgeslagen onder de gekozen voorkeuzendertoets.
- 4. Herhaal deze procedure voor de overige voorkeuzendertoetsen.

**Opmerking:**

Zenders die als voorkeuzender zijn opgeslagen kunnen worden overschreven door de hierboven beschreven procedure opnieuw te volgen.

## Een voorkeuzender oproepen



1. Druk op de aan/uit-knop van de radio [- 2. Selecteer de gewenste frequentieband.
- 3. Druk op de gewenste voorkeuzendertoets. Het voorkeuzendernummer en de zenderfrequentie worden afgebeeld op het lcd-scherm.

## De radio terugstellen

Als de radio niet goed werkt, of enkele tekens op het lcd-scherm geheel of gedeeltelijk ontbreken, voert u de volgende procedure uit.

**Opmerking:**

**Om de radio terug te stellen, moet u de radio uitschakelen.**

1. Druk op de aan/uit-knop van de radio [- 2. Houd voorkeuzendertoets 3 [

## De lamp gebruiken (zie afb. 7)

** WAARSCHUWING:**

Om het risico van letsel te verkleinen, kijkt u niet rechtstreeks in het licht wanneer de lamp is ingeschakeld.

** WAARSCHUWING:**

Om het risico van letsel te verkleinen, mag u de lamp niet inschakelen wanneer de lens van de lamp is verwijderd.

## De scharnierende kop afstellen

Druk op de aan/uit-knop van de lamp [

**Opmerking:**

De verstelbare lampkop kan scharnieren over een bereik van 150 graden in 6 stappen. Kantel de lampkop naar de gewenste stand. Zorg ervoor dat de klikstop de lampkop vergrendelt.

**Belangrijk:**

Kantel de lampkop niet met grote kracht.

## Verlichting van het lcd-scherm

Als u op een willekeurige bedieningstoets drukt, wordt de verlichting van het lcd-scherm gedurende ongeveer 10 seconden ingeschakeld.

## Technische gegevens

<b>Model</b>		<b>BMR050</b>			
Voeding		14,4 V/18 V gelijkstroom			
LED		1,4 W x 3			
Afstembereik		AM: 522-1.629 kHz			
		FM: 87,5-108 MHz			
Luidspreker		ø51 mm, 8 Ω, 3 W			
Uitgangsvermogen (18 V)		3,0 W			
		Alleen radio	Alleen lamp	Radio+lamp	
Gebruikstijd (uitgangsvermogen van de radio: 100 mW)		BL1415	11 uur	3,5 uur	2,5 uur
		BL1430	25 uur	8,5 uur	6 uur
		BL1815	11 uur	3,5 uur	2,5 uur
		BL1830	25 uur	8,5 uur	6 uur
Afmetingen (met accu BL1430)		263 mm x 75 mm x 196 mm			
Nettogewicht		0,95 kg (met accu BL1415)			
		1,14 kg (met accu BL1430)			
		1,01 kg (met accu BL1815)			
		1,23 kg (met accu BL1830)			

## Onderhoud

Voor het behoud van de productveiligheid en betrouwbaarheid, dienen reparaties, onderhoud en instellingen te worden uitgevoerd door een erkend Makita-servicecentrum.

### Controles (Fig. 1-5)

- |                                   |   |   |
|-----------------------------------|---|---|
| 1. Botón de la luz                | 7. Botón Arriba/Abajo de sintonización de emisoras de radio | 10. Compartimento de la batería principal |
| 2. Luz                            | 8. Botón Arriba/Abajo para el volumen                       | 11. Indicador rojo                        |
| 3. Antena FM                      | 9. Pantalla LCD   | 12. Botón                                 |
| 4. Altavoz                        |   | 13. Cartucho de la batería                |
| 5. Botón de encendido de la radio |   |   |
| 6. Botones de presintonías        |   |   |

### Pantalla LCD (Fig. 6)

- |             |                            |                                      |
|-------------|----------------------------|--------------------------------------|
| A. Icono AM | C. Números de presintonías | E. Indicador de la batería           |
| B. Icono FM | D. Nivel de volumen        | F. Frecuencia de la emisora de radio |

### Símbolos

Se utilizan los siguientes símbolos para el equipo. Asegúrese de que comprende su significado antes del uso.



..... Lea el manual de instrucciones.



..... Recicle siempre las baterías.



..... Sólo para países de la UE  
¡No deseche el aparato eléctrico o la batería junto con los residuos domésticos!



De conformidad con la Directiva Europea 2002/96/CE sobre residuos de aparatos eléctricos y electrónicos, 2006/66/CE sobre baterías y acumuladores y el desecho de baterías y acumuladores y su aplicación de acuerdo con la legislación nacional, la herramienta eléctrica y la batería cuya vida útil hayan llegado a su fin se deberán recoger por separado y trasladar a una planta de reciclaje que cumpla con las exigencias ecológicas.

## INSTRUCCIONES IMPORTANTES DE SEGURIDAD

### ⚠ ADVERTENCIA:

Cuando se utilice Makita MR050, siempre deben tomarse precauciones básicas para reducir el riesgo de fuego, descargas eléctricas y lesiones personales, incluyendo las siguientes:

## NORMAS GENERALES DE SEGURIDAD

1. Antes de utilizar Makita MR050, lea todas las instrucciones y las advertencias.
2. Limpie solamente con un paño seco.
3. No bloquee las aberturas de ventilación. Debe instalarse de acuerdo con las instrucciones del fabricante.

4. No se debe instalar cerca de fuentes de calor como radiadores, rejillas de aire caliente, estufas u otros aparatos (incluyendo amplificadores) que generen calor.
5. Sólo se deben utilizar los complementos/accesorios especificados por el fabricante.
6. No utilice esta unidad en un entorno con polvo metálico, ya que se verá afectada la calidad del altavoz.
7. No empape la unidad con agua. Solamente puede tolerar un entorno con una humedad inferior al 90%.
8. Recárguela solamente con el cargador especificado por el fabricante. Un cargador que es adecuado para un tipo de batería puede crear un riesgo de incendio cuando se usa con otra batería.
9. Utilice las herramientas eléctricas solamente con los paquetes de batería designados. El uso de cualquier otra batería puede crear un riesgo de lesiones e incendio.
10. Cuando no se utilice la batería, manténgala alejada de otros objetos metálicos, como clips de papel, monedas, llaves, clavos, tornillos u otros objetos metálicos pequeños que puedan establecer una conexión entre los terminales. El cortocircuito de los terminales de la batería puede provocar quemaduras o un incendio.
11. En condiciones de maltrato, la batería puede expulsar líquido; evite el contacto con él. Si se produce un contacto accidental, lávese con agua. Si el líquido entra en contacto con los ojos, adicionalmente, solicite ayuda médica. El líquido expulsado de la batería puede provocar irritaciones o quemaduras.

## NORMAS DE SEGURIDAD ESPECÍFICAS

### GUARDE ESTAS INSTRUCCIONES

#### PARA EL CARTUCHO DE LA BATERÍA

1. Antes de utilizar el cartucho de la batería, lea todas las instrucciones y referencias de precaución que se encuentran en (1) el cargador de baterías, (2) la batería y (3) el producto que utiliza la batería.
2. No desmonte el cartucho de la batería.

- Si el tiempo de funcionamiento es excesivamente corto, deje de utilizar la herramienta de inmediato. De lo contrario, existe el riesgo de sobrecalentamiento, quemaduras e incluso explosión.
- Si se produce contacto ocular con electrolito, enjuáguese los ojos con agua limpia y acuda de urgencia al médico. Corre el riesgo de perder la visión.
- No cortocircuite el cartucho de la batería:
  - No toque los terminales con material conductor.
  - Evite guardar el cartucho de la batería en un recipiente con otros objetos metálicos, como clavos, monedas, etc.
  - No exponga el cartucho de la batería al agua o a la lluvia. Un cortocircuito puede provocar un elevado flujo de corriente, sobrecalentamiento, quemaduras o incluso una avería.
- No almacene la herramienta ni el cartucho de la batería en lugares donde la temperatura supere los 50°C (122°F).
- No queme el cartucho de la batería aunque esté gravemente dañado o completamente gastado. El cartucho de la batería puede explotar si entra en contacto con fuego.
- Procure que la batería no sufra golpes ni caídas.
- No utilice baterías que hayan sufrido golpes o caídas. No utilice una batería dañada.

## GUARDE ESTAS INSTRUCCIONES

### Consejos para conseguir una mayor duración de la batería

- Cargue la batería antes de que se descargue por completo. Siempre debe dejar de utilizar la herramienta y cargar el cartucho de la batería cuando observe que tiene menos potencia.
- No recargue nunca un cartucho de batería completamente cargado. La sobrecarga acorta la vida útil de la batería.
- Cargue el cartucho de la batería a una temperatura ambiente que oscile entre 10°C-40°C (50°F-104°F). Antes de cargar un cartucho de batería caliente, deje que se enfríe.
- Cargue el cartucho de la batería una vez cada seis meses si no lo utiliza durante un período de tiempo prolongado.

### Instalación o extracción del cartucho de la batería deslizante (Fig. 5)

#### ADVERTENCIA:

Recárguelo solamente con el cargador especificado para la batería. El uso de cualquier otra batería puede crear un riesgo de incendio.

- Apague siempre la herramienta antes de instalar o quitar el cartucho de la batería.
- Para quitar el cartucho de la batería, mantenga pulsado el botón de la parte frontal del cartucho y retirelo deslizando.
- Para instalar el cartucho de la batería, alinee la lengüeta situada en el cartucho de la batería con la ranura del alojamiento e insértela.

Insértela completamente hasta que quede firmemente sujeta y se bloquee con un clic. Si puede ver el indicador rojo de la zona superior del botón, significa que el

cartucho no está completamente bloqueado. Instálelo completamente hasta que el indicador rojo quede oculto. De lo contrario, el cartucho puede desprenderse accidentalmente de la herramienta y causar lesiones al operario o a alguna persona que se encuentre cerca.

### Indicación de carga de la batería

En la pantalla LCD se muestra un icono de batería  que indica la carga de la batería.

: la carga de la batería es superior al 30%

: la carga de la batería es inferior al 30%

: la carga de la batería es inferior al 10%

: la batería está casi agotada. Debe cargar la batería inmediatamente

### Uso de la radio

#### ADVERTENCIA:



No utilice esta unidad en un entorno con polvo metálico, ya que se verá afectada la calidad del altavoz.

#### ADVERTENCIA:

No empape la unidad con agua. Solamente puede tolerar un entorno con una humedad inferior al 90%.

Esta unidad cuenta con tres métodos de sintonización: sintonización por exploración, sintonización manual y recuperación de presintonías en memoria.

### Sintonización por exploración



- Pulse el botón de encendido de la radio  para encender la radio.
- Seleccione la banda de frecuencia que desee (p. ej. AM/FM) mediante una pulsación breve del botón de encendido .

#### Nota:



Asegúrese de que se haya desplegado la antena para lograr la mejor recepción de FM. Para la banda AM, gire la radio horizontalmente para obtener la mejor señal.

#### Importante:

Intente evitar el uso de la radio al lado de una pantalla de ordenador y otros equipos que puedan causar interferencias en la radio.





- Mantenga pulsado el botón Arriba/Abajo de sintonización de emisoras de radio  durante más de 0,5 segundos. La frecuencia se detendrá en la siguiente emisora disponible.
- Pulse el botón Arriba/Abajo para el volumen  para obtener el nivel de sonido óptimo. La pantalla LCD mostrará los cambios del nivel de sonido (pasos de 0 a 40).
- Para apagar la radio, mantenga pulsado el botón de encendido  hasta que se muestre **OFF** en la pantalla LCD.

## Sintonización manual

1. Pulse el botón de encendido de la radio [  ] para encender la radio.
2. Seleccione la banda de frecuencia que desee (p. ej. AM/FM) mediante una pulsación breve del botón de encendido [  ].

### Nota:

Asegúrese de que se haya desplegado la antena para lograr la mejor recepción de FM. Para la banda AM (MW), gire la radio para obtener la mejor señal.

3. Pulse el control de sintonización Arriba/Abajo [   ] hasta que la frecuencia deseada se muestre en la pantalla.
4. Pulse el botón Arriba/Abajo para el volumen [   ] para obtener el nivel de sonido óptimo.
5. Para apagar la radio, mantenga pulsado el botón de encendido de la radio [  ] hasta que se muestre **OFF** en la pantalla LCD.

## Almacenamiento de emisoras en memorias de presintonías

Existen 3 presintonías para cada banda de frecuencia.

1. Pulse el botón de encendido de la radio [  ] para encender la radio.
2. Sintonice la emisora que desee siguiendo los pasos descritos anteriormente.
3. Mantenga pulsado el botón de presintonía que desee (aprox. 3 s) hasta que el número de presintonía deje de parpadear en la pantalla. El número de presintonía aparecerá en la pantalla y la emisora se guardará en el botón de presintonía elegido.
4. Repita este procedimiento para las presintonías restantes.

### Nota:

Las emisoras guardadas en presintonías en memoria se pueden sobrescribir mediante los procedimientos anteriores.

## Seleccionar emisoras de presintonías en memoria



1. Pulse el botón de encendido de la radio [  ] para encender la radio.
2. Seleccione la banda de frecuencia que desee.
3. Pulse el botón de presintonía que desee, el número de presintonía y la frecuencia de la emisora aparecerán en la pantalla.

## Reinicialización del sistema

Si la radio no funciona correctamente o si faltan algunos dígitos de la pantalla o están incompletos, siga este procedimiento.

### Nota:

**Para reinicializar el sistema, debe colocar la radio en el modo OFF.**

1. Pulse el botón de encendido de la radio [  ] para apagar la radio.
2. Mantenga pulsado el botón de presintonía 3 [  ] y el botón de encendido de la radio [  ] durante aproximadamente 5 segundos. Cuando la pantalla LCD muestre todos los iconos, todas las presintonías

en memoria habrán vuelto al valor predeterminado de fábrica.

## Uso de la luz (Fig. 7)

### **ADVERTENCIA:**

Para reducir el riesgo de lesiones, no mire directamente a la luz cuando la luz de trabajo esté encendida.

### **ADVERTENCIA:**

Para reducir el riesgo de lesiones, NO utilice la luz sin el conjunto de bisel montado.

## Uso y ajuste de la cabeza de giro

Pulse el botón de la luz [  ] para encender/apagar la luz cuando la radio esté encendida o apagada.

### Nota:

La cabeza de giro puede girar en un intervalo de 150 grados y se puede ajustar en 6 fases. Gire la cabeza de giro hasta la posición que desee. Permita que la traba encaje en su lugar.

### Importante:

No fuerce el giro de la cabeza.

## Retroiluminación del LCD

Pulse cualquier botón de control y la pantalla LCD se iluminará durante 10 segundos aproximadamente.



# Especificaciones

Modelo		BMR050		
Fuente de alimentación		CC 14,4 V/18 V		
LED		1,4 W x 3		
Rango de frecuencias de sintonización		AM: 522-1.629 kHz		
		FM: 87,5-108 MHz		
Altavoz		ø51 mm 8 Ω 3 W		
Potencia de salida (18 V)		3,0 W		
		Sólo radio	Sólo luz	Radio/Luz
Tiempo de funcionamiento (con una potencia de salida de radio de 100 mW)	BL1415	11 horas	3,5 horas	2,5 horas
	BL1430	25 horas	8,5 horas	6 horas
	BL1815	11 horas	3,5 horas	2,5 horas
	BL1830	25 horas	8,5 horas	6 horas
Dimensiones (Con la batería BL1430)		263 mm x 75 mm x 196 mm		
Peso neto		0,95 kg (con la batería BL1415)		
		1,14 kg (con la batería BL1430)		
		1,01 kg (con la batería BL1815)		
		1,23 kg (con la batería BL1830)		

## Mantenimiento

Para mantener la seguridad y la fiabilidad, las reparaciones, mantenimientos o ajustes debe realizarlos un centro de servicio técnico autorizado por Makita.

### Comandos (Fig. 1-5)

- |                                  |  |                              |
|----------------------------------|--|------------------------------|
| 1. Botão da lanterna             | 6. Botões de memória                           | 10. Compartimento da bateria |
| 2. Lanterna                      | 7. Botão de subir/descer sintonização do rádio | 11. Indicador vermelho       |
| 3. Antena FM                     | 8. Botão de subir/descer volume                | 12. Botão                    |
| 4. Altifalante                   | 9. Visor LCD                                   | 13. Bateria                  |
| 5. Botão de ligar/desligar rádio |  |                              |

### Visor LCD (Fig. 6)

- |             |                       |                                |
|-------------|-----------------------|--------------------------------|
| A. Ícone AM | C. Números de memória | E. Indicador da bateria        |
| B. Ícone FM | D. Nível do volume    | F. Frequência da estação rádio |

### Símbolos

Descrição dos símbolos utilizados no equipamento. Certifique-se de que compreende o seu significado, antes da utilização.



..... Leia o manual de instruções.



..... Recicle sempre as baterias



..... Apenas para países da UE  
Não deite equipamentos eléctricos ou a bateria no lixo doméstico!



De acordo com a directiva europeia 2002/96/EC sobre ferramentas eléctricas e electrónicas usadas, a directiva 2006/66/EC sobre baterias, acumuladores e baterias usadas e a sua aplicação para as leis nacionais, as ferramentas eléctricas e as baterias usadas devem ser recolhidas em separado e encaminhadas a uma instalação de reciclagem dos materiais ecológicos.

## INSTRUÇÕES DE SEGURANÇA IMPORTANTES

### ⚠ AVISO:

Quando utilizar o Makita MR050, devem ser sempre cumpridas as precauções básicas, incluindo as que se seguem, de forma a reduzir o risco de incêndios, choques eléctricos e ferimentos.

## REGRAS GERAIS DE SEGURANÇA

1. Antes de utilizar o Makita MR050, leia todas as instruções e marcas de aviso.
2. Limpe apenas com um pano seco.
3. Não tape qualquer abertura de ventilação. Instale de acordo com as instruções do fabricante.
4. Não instale perto de quaisquer fontes de calor, tais como radiadores, aquecedores, fogões ou outros

aparelhos (incluindo amplificadores) que produzam calor.

5. Utilize apenas acessórios especificados pelo fabricante.
6. Evite utilizar esta unidade num ambiente com pó metálico, uma vez que afectará a qualidade do altifalante.
7. Não coloque a unidade dentro de água. Apenas pode tolerar um ambiente com menos de 90% de humidade.
8. Recarregue apenas com o carregador especificado pelo fabricante. Um carregador adequado para um tipo de bateria pode criar um risco de incêndio quando utilizado com outra bateria.
9. Utilize ferramentas eléctricas apenas com baterias especificamente concebidas. A utilização de qualquer outra bateria pode criar um risco de ferimentos e incêndios.
10. Quando a bateria não estiver a ser utilizada, mantenha-a afastada de objectos metálicos como, por exemplo, cliques, moedas, chaves, pregos, parafusos ou outros pequenos objectos metálicos que possam fazer a ligação entre terminais. Provocar um curto-circuito nos terminais da bateria pode causar queimaduras ou um incêndio.
11. Sob condições abusivas, poderá ser ejectado líquido da bateria; evite o contacto. Se ocorrer acidentalmente um contacto, lave com água. Se o líquido entrar em contacto com os olhos, consulte um médico. O líquido ejectado da bateria pode causar irritação ou queimaduras.

## REGRAS DE SEGURANÇA ESPECÍFICAS

### GUARDE ESTAS INSTRUÇÕES

#### RELATIVAS À BATERIA

1. Antes de utilizar a bateria, leia as instruções e chamadas de atenção de: (1) o carregador da bateria, (2) a bateria e (3) o produto que utiliza a bateria.
2. Não desmonte a bateria.
3. Se o tempo de utilização com a bateria se tornar demasiado curto, deve parar imediatamente. Se continuar, pode causar sobreaquecimento, incêndio e mesmo explosão.

4. Se o electrólito entrar em contacto com os olhos, enxágue-os com água limpa e consulte imediatamente um médico. Os riscos incluem perda de visão.
5. Não provoque um curto-circuito na bateria:
  - (1) Não deixe que quaisquer materiais condutores entrem em contacto com os terminais da bateria.
  - (2) Evite guardar a bateria juntamente com outros objectos de metal como moedas, por exemplo.
  - (3) Não exponha a bateria a água ou chuva. Um curto-circuito na bateria pode criar uma grande carga eléctrica, sobreaquecimento, fogo e uma quebra da corrente.
6. Não guarde a ferramenta e a bateria em locais onde a temperatura possa atingir ou exceder 50°C.
7. Não incinere a bateria, nem mesmo se esta estiver irremediavelmente danificada ou completamente gasta. Pode explodir e causar um incêndio.
8. Não a deixe cair e evite o choque com outros objectos.
9. Não utilize baterias que tenham caído ou sofrido choques. (Não utilize uma bateria danificada.)

## GUARDE ESTAS INSTRUÇÕES

### Sugestões para o máximo de tempo de vida da bateria

1. Não espere que a bateria se gaste completamente para voltar a carregá-la. Pare a ferramenta e carregue a bateria sempre que detectar um baixo nível de energia.
2. Nunca volte a carregar uma bateria já completamente carregada. O carregamento excessivo diminui o tempo de vida das baterias.
3. Carregue a bateria a uma temperatura ambiente de 10°C-40°C. Se a bateria estiver quente, deixe-a arrefecer antes de iniciar o carregamento.
4. Carregue a bateria uma vez a cada seis meses se não a utilizar durante um longo período.

### Inserir ou retirar a bateria deslizante (Fig. 5)

#### AVISO:

Recarregue apenas com o carregador especificado para a bateria. A utilização de qualquer outra bateria pode criar um risco de incêndio.

- Desligue sempre a ferramenta antes de colocar ou remover a bateria.
- Para retirar a bateria, mantenha premido o botão na frente da bateria e deslize para fora da ferramenta.
- Para colocar a bateria, alinhe a respectiva saliência com a calha do compartimento e encaixe-a suavemente.

Insira-a completamente até fixar em posição com um clique. Se ainda estiver visível o indicador vermelho na parte superior do botão, não estará bem encaixado. Coloque-a completamente, até deixar de ver o indicador vermelho. Caso contrário, pode cair da ferramenta e causar ferimentos em si, ou em alguém que esteja perto de si.

## Indicação da autonomia da bateria

Existe um ícone da bateria  no LCD que indica a autonomia da bateria.

: a autonomia da bateria é superior a 30%

: a autonomia da bateria é inferior a 30%

: a autonomia da bateria é inferior a 10%

: a bateria está quase sem autonomia. Deve carregar a bateria imediatamente

## Utilizar o rádio

#### AVISO:



Evite utilizar esta unidade num ambiente com pó metálico, uma vez que afectará a qualidade do altifalante.

#### AVISO:

Não coloque a unidade dentro de água. Apenas pode tolerar um ambiente com menos de 90% de humidade.

Esta unidade está equipada com três métodos de sintonização - pesquisa de sintonização, sintonização manual e acesso a estações memorizadas.

## Pesquisa de sintonização



1. Prima o botão de ligar/desligar  para ligar o rádio.
2. Selecciona a banda de onda pretendida (AM/FM) premindo brevemente o botão de ligar/desligar .

#### Nota:



Certifique-se de que a antena foi estendida para obter a melhor recepção FM. Para a banda AM, rode o rádio na horizontal para obter o melhor sinal.

#### Importante:

Tente evitar utilizar o rádio perto de um ecrã de computador e outro equipamento que provoque interferências no rádio.

3. Mantenha premido o botão de subir/descer sintonização no rádio  durante mais de 0,5 segundos. A frequência parará na próxima estação disponível.
4. Prima o botão de subir/descer volume  para obter o volume de som ideal. O visor LCD mostrará as alterações ao nível do som (0-40 passos).
5. Para desligar o rádio, mantenha premido o botão de ligar/desligar  até que **OFF** seja apresentado no visor LCD.

## Sintonização manual

1. Prima o botão de ligar/desligar  para ligar o rádio.
2. Selecciona a banda de onda pretendida (AM/FM) premindo brevemente o botão de ligar/desligar .

#### Nota:

Certifique-se de que a antena foi estendida para obter a melhor recepção FM. Para a banda AM (MW), rode o rádio para obter o melhor sinal.

3. Prima o comando de subir/descer sintonização [ ] até que a frequência pretendida seja apresentada no visor.
4. Prima o botão de subir/descer volume [ ] para obter o volume de som ideal.
5. Para desligar o rádio, mantenha premido o botão de ligar/desligar o rádio [] até que **OFF** seja apresentado no visor LCD.

## Memorizar estações

Existem 3 memorizações para cada banda de onda.

1. Prima o botão de ligar/desligar [] para ligar o rádio.
2. Sintonize na estação pretendida utilizando os passos descritos anteriormente.
3. Mantenha premido o botão de memorização pretendido (aprox. 3 seg.) até que o número da memorização pare de piscar no visor. O número da memorização será apresentado no visor e a estação será memorizada no botão de predefinição escolhido.
4. Repita este procedimento para as memorizações restantes.

### Nota:

As estações memorizadas podem ser substituídas seguindo os procedimentos acima.

## Aceder as estações memorizadas

1. Prima o botão de ligar/desligar [] para ligar o rádio.
2. Seleccione a banda de onda pretendida.
3. Prima o botão de memorização pretendido, o número da memorização e a frequência da estação serão apresentados no visor.

## Reiniciação do sistema

Se o rádio não funcionar correctamente, ou se alguns dígitos no visor estiverem em falta ou incompletos, efectue o procedimento seguinte.

### Nota:

**Para reiniciar o sistema, deve colocar o rádio no modo OFF.**

1. Prima o botão de ligar/desligar [] para desligar o rádio.
2. Mantenha premido o botão da memorização 3 [] e o botão de ligar/desligar rádio [] durante aproximadamente 5 segundos. Quando o LCD mostrar uma visualização de todos os ícones, todas as memorizações são repostas.

## Utilizar a lanterna (Fig. 7)

### **AVISO:**

Para reduzir o risco de ferimentos, não olhe directamente para a luz quando a luz de trabalho estiver ligada.

### **AVISO:**

Para reduzir o risco de ferimentos, **NÃO** utilize a luz de trabalho sem a moldura colocada.

## Utilizar e ajustar a cabeça rotativa

Prima o botão da lanterna [] para ligar/desligar a lanterna quando o rádio está ligado ou desligado.

### Nota:

A cabeça rotativa pode rodar em 150 graus e pode ser ajustada em 6 fases. Rode a cabeça para a posição pretendida. Deixe que o batente engate.

### Importante:

Não rode a cabeça à força.

## Retroiluminação LCD

Prima quaisquer botões de comando e o visor LCD ficará iluminado durante aprox. 10 segundos.

## Especificações

Modelo		BMR050		
Fonte de alimentação		D.C. 14,4 V/18 V		
LED		1,4 W x 3		
Gama da frequência de sintonização		AM: 522-1.629 kHz		
		FM: 87,5-108 MHz		
Altifalante		ø51 mm 8 Ω 3 W		
Potência de saída (18 V)		3,0 W		
		Só rádio	Só lanterna	Rádio/lanterna
Tempo de funcionamento (com uma potência de saída de rádio de 100 mW)	BL1415	11 horas	3,5 horas	2,5 horas
	BL1430	25 horas	8,5 horas	6 horas
	BL1815	11 horas	3,5 horas	2,5 horas
	BL1830	25 horas	8,5 horas	6 horas
Dimensões (com bateria BL1430)		263 mm x 75 mm x 196 mm		
Peso líquido		0,95 kg (com bateria BL1415)		
		1,14 kg (com bateria BL1430)		
		1,01 kg (com bateria BL1815)		
		1,23 kg (com bateria BL1830)		

## Manutenção

Para manter a segurança e fiabilidade do produto, as reparações, manutenção ou ajuste devem ser efectuados por um Centro de Assistência Autorizado Makita.

### Styring (Fig. 1-5)

- |                             |   |                     |
|-----------------------------|---|---------------------|
| 1. Håndlygteknop            | 6. Forhåndsindstillingsknapper          | 10. Hovedbatterirum |
| 2. Håndlygte                | 7. Knap til radiostationstuning op/ ned | 11. Rød indikator   |
| 3. FM-antenne               | 8. Knap til lydstyrke op/ ned           | 12. Knap            |
| 4. Højttaler                | 9. LCD-display                          | 13. Batteripakke    |
| 5. Tænd/sluk-knap for radio |   |                     |

### LCD-display (Fig. 6)

- |            |                              |                          |
|------------|------------------------------|--------------------------|
| A. AM-ikon | C. Forhåndsindstillingsnumre | E. Batteriindikator      |
| B. FM-ikon | D. Lydstyrkeniveau           | F. Radiostationsfrekvens |

### Symboler

Her vises de symboler, der benyttes til apparatet. Vær sikker på, at du forstår deres betydning, før du bruger apparatet.



..... Læs brugsanvisningen.



Li-ion

..... Aflever altid brugte batterier til genbrug



..... Kun for EU-lande  
Elektrisk udstyr eller batteripakke må ikke bortskaffes sammen med almindeligt affald!  
I henhold til det europæiske direktiv 2002/96/EF om bortskaffelse af elektriske og elektroniske produkter, 2006/66/EF om batterier og akkumulatører og bortskaffelse af batterier og akkumulatører og deres implementering under gældende national lovgivning skal brugt elektrisk udstyr og batteripakker, der har udtjent deres levetid, indsamles separat og returneres til miljøgodkendt genindvinding.



## VIGTIGE SIKKERHEDSINSTRUKTIONER

### ⚠ ADVARSEL:

Ved brug af Makita MR050 skal de grundlæggende forholdsregler, inklusive de følgende, altid overholdes for at reducere risikoen for brand, elektrisk stød og personskade:

## GENERELLE SIKKERHEDSREGLER

1. Inden brug af Makita MR050 skal du læse alle instruktioner og advarselmærkater.
2. Foretag kun rengøring med en ren klud.
3. Bloker ikke nogen ventilationsåbninger. Installer apparatet i henhold til producentens instruktioner.
4. Installer ikke apparatet i nærheden af varmekilder som f.eks. radiatorer, indblæsningsriste, kakkelovne eller

andre apparater (inklusive forstærkere), der afgiver varme.

5. Brug kun ekstraudstyr/tilbehør som er specificeret af producenten.
6. Undgå brug af denne enhed i omgivelser med metalstøv, da det vil påvirke kvaliteten af højttaleren.
7. Lad ikke enheden komme ned i vand. Den kan kun klare et miljø med under 90% luftfugtighed.
8. Genoplad kun med den oplader, der er specificeret af producenten. En oplader, der passer til én type batteripakke, kan medføre risiko for brand, hvis den anvendes med en anden batteripakke.
9. Anvend kun maskiner sammen med særligt designede batteripakker. Brug af andre batteripakker kan muligvis medføre en risiko for personskader og brand.
10. Når batteripakke(n) ikke er i brug, skal den holdes væk fra andre metalgenstande som f.eks. papirclips, mønter, søm, skruer eller andre små metalgenstande, som kan forbinde den ene terminal med den anden. Kortslutning af batteriterminalerne kan medføre forbrændinger eller brand.
11. Ved forkert behandling kan der sive væske ud fra batteriet; undgå kontakt. Hvis der opstår utilsigtet kontakt, skal du skylle med vand.  
Hvis du får væske i øjnene, skal du desuden søge lægehjælp. Væske fra batteriet kan forårsage irritation eller forbrændinger.

## SPECIFIKKE SIKKERHEDSREGLER

### GEM DISSE INSTRUKTIONER

#### FOR BATTERIPAKKEN

1. Før brugen af batteripakken skal du læse alle instruktioner og advarsler på (1) batteriopladeren, (2) batteriet og (3) det produkt, som batteriet anvendes i.
2. Skil ikke batteripakken ad.
3. Hvis driftstiden bliver betydeligt kortere, skal brugen straks ophøre. Forsat brug kan medføre risiko for overophedning, risiko for forbrændinger eller endog eksplosion.
4. Hvis du får elektrolyt i øjnene, skal du med det samme rense øjnene med rent vand og søge læge. Det kan medføre tab af synet.

5. Kortslut ikke batteripakken:
  - (1) Undgå at røre ved terminalerne med ledende materiale.
  - (2) Undgå at opbevare batteripakken i en beholder med andre metalgenstande som f.eks. søm, mønter osv.
  - (3) Udsæt ikke batteripakken for vand eller regn. Hvis batteriet kortsluttes, kan det medføre voldsom strøm, overophedning, mulige forbrændinger og endog nedbrud.
6. Undgå at opbevare værktøjet og batteripakken på steder, hvor temperaturen kan komme op på eller overstige 50°C.
7. Sæt ikke ild til batteripakken, selvom den er alvorligt beskadiget eller helt udtjent. Batteripakken kan eksplodere ved brand.
8. Undgå at tabe eller slå på batteriet.
9. Brug ikke et batteri, der har været tabt eller slået på. (Undlad brug af et beskadiget batteri.)

## GEM DISSE INSTRUKTIONER

### Tips til, hvordan du forlænger batteriets levetid

1. Oplad batteripakken, før den bliver helt afladet. Ophør med at bruge værktøjet, og udskift batteripakken, hvis strømmen til værktøjet aftager.
2. Oplad aldrig en fuldt opladet batteripakke. Overopladning forkorter batteriets levetid.
3. Oplad batteripakken ved stuetemperatur på 10°C-40°C. Lad batteripakken køle ned før den oplades, hvis den er varm.
4. Oplad batteripakken én gang hver sjette måned, hvis du ikke bruger den i lang tid.

## Isætning eller udtagning af den batteripakke (Fig. 5)

### ⚠ ADVARSEL:

Genoplad kun med den oplader, der er specificeret til batteriet. Brug af andre batterier kan muligvis medføre en risiko for brand.

- Sluk altid for maskinen inden batteripakken monteres eller afmonteres.
- Tag batteripakken ud ved at holde ned på knappen foran på batteripakken og skubbe den ud.
- Ved montering af batteripakken justeres tungen på batteripakken med rillen i huset, hvorefter pakken skubbes på plads.

Sæt den altid hele vejen ind, indtil den låses på plads med et klik. Hvis den røde indikator øverst på knappen er synlig, er batteripakken ikke låst helt fast. Sæt den helt ind, indtil den røde indikator ikke er synlig. Ellers kan den falde ud af maskinen ved et uheld og skade dig eller andre personer i nærheden.

## Angivelse af batterilevetid

Der er et batteriikon [  ] på LCD'et, der angiver batterilevetiden.

(  ): batterilevetiden er mere end 30%

(  ): batterilevetiden er mindre end 30%

(  ): batterilevetiden er mindre end 10%

(  ): batteriet er næsten helt fladt. Du bør straks oplade batteriet

## Betjening af radioen

### ⚠ ADVARSEL:



Undgå brug af denne enhed i omgivelser med metalstøv, da det vil påvirke kvaliteten af højtaleren.

### ⚠ ADVARSEL:

Lad ikke enheden komme ned i vand. Den kan kun klare et miljø med under 90% luftfugtighed.

Denne enhed er udstyret med tre indstillingsmetoder: scanningstuning, manuel tuning og genkaldelse af forhåndsindstillinger.

## Scanningstuning



1. Tryk på tænd/sluk-knappen for radioen [  ] for at tænde for radioen.
2. Vælg det ønskede bånd (dvs. AM/FM) ved at trykke kortvarigt på tænd/sluk-knappen [  ].

### Bemærk:



Sørg for, at antennen er blevet trukket ud for at få den bedst mulige FM-modtagelse. For modtagelse af AM-båndet skal du rotere radioen vandret for at få det bedst mulige signal.

### Vigtigt:

Prøv at undgå at anvende radioen i nærheden af en computerskærm og andet udstyr, der kan forårsage interferens på radioen.



3. Tryk og hold på knappen til radiostationstuning op/ned [  ] i over 0,5 sekunder. Frekvensen stopper på den næste tilgængelige station.
4. Tryk på knappen til lydstyrke op/ned [  ] for at finde det optimale lydniveau. LCD-displayet viser ændringer i lydniveau (0-40 trin).
5. For at slukke for radioen skal du trykke og holde på tænd/sluk-knappen [  ], indtil der vises **OFF** i LCD-displayet.

## Manuel tuning

1. Tryk på tænd/sluk-knappen for radioen [  ] for at tænde for radioen.
2. Vælg det ønskede bånd (dvs. AM/FM) ved at trykke kortvarigt på tænd/sluk-knappen [  ].

### Bemærk:

Sørg for, at antennen er blevet trukket ud for at få den bedst mulige FM-modtagelse. For modtagelse af AM (MW)-båndet skal du rotere radioen for at få det bedst mulige signal.

3. Tryk på tuning op/ned-knappen [  ] indtil der vises den ønskede frekvens på displayet.
4. Tryk på knappen til lydstyrke op/ned [  ] for at finde det optimale lydniveau.
5. For at slukke for radioen skal du trykke og holde på tænd/sluk-knappen for radioen [  ], indtil der vises **OFF** i LCD-displayet.

## Lagring af stationer som forhåndsindstillinger

Der er 3 forhåndsindstillinger for hvert bånd.

1. Tryk på tænd/sluk-knappen for radioen [  ] for at tænde for radioen.
2. Stil ind på den ønskede station ved hjælp af de trin, der er beskrevet tidligere.
3. Tryk og hold på den ønskede forhåndsindstillingsknop (ca. 3 sek.) indtil forhåndsindstillingsnummeret stopper med at blinke på displayet. Forhåndsindstillingsnummeret vises i displayet og stationen gemmes under den valgte forhåndsindstillingsknop.
4. Gentag denne procedure for de resterende forhåndsindstillinger.

### Bemærk:

Stationer gemt som forhåndsindstillinger kan overskrives vha. procedurerne ovenfor.

## Fremkald stationer fra gemte forhåndsindstillinger



1. Tryk på tænd/sluk-knappen for radioen [  ] for at tænde for radioen.
2. Vælg det ønskede bånd.
3. Tryk på den ønskede forhåndsindstillingsknop, og forhåndsindstillingsnummeret og stationsfrekvensen vises i displayet.

## Nulstilling af system

Hvis din radio ikke fungerer ordentligt, eller der er cifre på displayet, som mangler eller er ukomplette, skal du udføre den følgende procedure.

### Bemærk:

**For at nulstille systemet skal du sætte radioen på OFF-tilstand (slukket).**

1. Tryk på tænd/sluk-knappen for radioen [  ] for at slukke for radioen.
2. Tryk og hold på forhåndsindstillingsknop 3 [  ] og på tænd/sluk-knappen for radioen [  ] i ca. 5 sekunder. Når LCD'en vises et display med alle ikonerne, er alle forhåndsindstillingerne stillet tilbage til standard fra fabrikken.

## Brug af håndlygten (Fig. 7)

### ADVARSEL:

For at reducere risikoen for tilskadekomst skal du ikke se direkte ind i lygten, når arbejdslyset er tændt.

### ADVARSEL:

For at reducere risikoen for tilskadekomst må du IKKE anvende arbejdslygten uden påmonteret lygtekrans.

## Brug og justering af drejehovedet

Tryk på håndlygteknappen [  ] for at tænde/slukke for håndlygten, når radioen er enten tændt eller slukket.

### Bemærk:

Drejehovedet kan drejes op til 150 grader og justeres i 6 trin. Drej hovedet hen på den ønskede position. Lad låsen klikke på plads.

### Vigtigt:

Drej ikke hovedet rundt med kraft.

## LCD-baggrundslys

Tryk på en hvilken som helst knap og LCD-displayet lyser i ca. 10 sekunder.



# Specifikationer

<b>Model</b>		<b>BMR050</b>		
Strømkilde		Jævnstrøm 14,4 V/18 V		
LED		1,4 W x 3		
Tuningsfrekvensområde		AM: 522-1.629 kHz		
		FM: 87,5-108 MHz		
Højtaler		ø51 mm 8 Ω 3 W		
Udgangseffekt (18 V)		3,0 W		
		Kun radio	Kun lygte	Radio/lygte
Driftstid (med radioudgangseffekt 100 mW)	BL1415	11 timer	3,5 timer	2,5 timer
	BL1430	25 timer	8,5 timer	6 timer
	BL1815	11 timer	3,5 timer	2,5 timer
	BL1830	25 timer	8,5 timer	6 timer
Mål (med batteri BL1430)		263 mm x 75 mm x 196 mm		
Nettovægt		0,95 kg (med batteri BL1415)		
		1,14 kg (med batteri BL1430)		
		1,01 kg (med batteri BL1815)		
		1,23 kg (med batteri BL1830)		

## Vedligeholdelse

For at holde produktet sikkert og pålideligt skal reparationer, vedligeholdelse eller justering udføres af et autoriseret Makita- eller fabrikksservicecenter.

## Kontroller (Fig. 1-5)

- |                          |   |                      |
|--------------------------|---|----------------------|
| 1. Ficklampsknapp        | 6. Förinställningsknappar                     | 10. Huvudbatterifack |
| 2. Ficklampsljus         | 7. Upp/ner-knapp för radiostationsinställning | 11. Röd indikator    |
| 3. FM-antenn             | 8. Upp/ner-knapp för ljud                     | 12. Knapp            |
| 4. Högtalare             | 9. LCD-skärm                                  | 13. Batterikassett   |
| 5. På/av-knapp för radio |   |                      |

## LCD-skärm (Fig. 6)

- |            |                          |                          |
|------------|--------------------------|--------------------------|
| A. AM-ikon | C. Förinställningsnummer | E. Batteriindikator      |
| B. FM-ikon | D. Ljudnivå              | F. Radiostationsfrekvens |

### Symboler

Följande symboler används på utrustningen. Se till att du förstår innebörden av dem innan du använder apparaten.



..... Läs bruksanvisningen.



Li-ion

..... Återvinn alltid batterier.



..... Gäller endast EU-länder  
Elektrisk utrustning eller batteri får inte kastas i hushållssoptorna!  
Enligt direktivet 2002/96/EU som avser äldre elektrisk och elektronisk utrustning och direktivet 2006/66/EU som avser batterier och ackumulatörer och förbrukade batterier och ackumulatörer samt dess tillämpning enligt nationell lagstiftning, ska uttjänt elektrisk utrustning och batteri sorteras separat och lämnas till miljövänlig återvinning.



## VIKTIGA SÄKERHETSANVISNINGAR

### ⚠ VARNING:

Vid användning av Makita MR050 ska grundläggande försiktighetsåtgärder alltid följas för att minska risken för brand, elektrisk stöt och personskador inklusive följande:

## ALLMÄNNA SÄKERHETSANVISNINGAR

- Läs alla anvisningar och varningsmärken innan du använder Makita MR050.
- Rengör endast med torr trasa.
- Blockera inte några lufthål. Montera i enlighet med tillverkarens anvisning.
- Montera inte i närheten av någon värmekälla såsom element, värmeutsläpp, spisar eller andra apparater (inklusive förstärkare) som producerar värme.
- Använd endast tillsatser/tillbehör specificerade av tillverkaren.

- Undvik att använda apparaten på platser med metalldamm eftersom det påverkar högtalarens kvalitet.
- Sänk inte ner apparaten i vatten. Den tål endast miljöer med en fuktighet under 90%.
- Ladda endast med den laddare som angivits av tillverkaren. En laddare som passar en typ av batteri kan skapa risk för brand när den används tillsammans med annan typ av batteri.
- Använd endast apparater tillsammans med tillhörande batterier. Om andra batterier används kan risken för personskada och brand öka.
- När batteriet inte används bör det hållas borta från andra metallföremål som till exempel gem, mynt, nycklar, spik, skruv eller andra små metallföremål som kan skapa anslutning från en terminal till en annan. Kortslutning av batteripoolerna kan orsaka brännskador eller brand.
- Under hårda förhållande kan det komma vatten ur batteriet. Undvik kontakt. Spola med vatten om kontakt ändå råkar uppstå. Om du får vätska i ögonen ska läkare uppsökas omedelbart. Vätska från batteriet kan orsaka irritation på huden eller ge brännskador.

## SPECIFIKA SÄKERHETSANVISNINGAR

### SPARA DESSA ANVISNINGAR

#### FÖR BATTERIKASSETTEN

- Innan batterikassetten används ska alla anvisningar och varningsmärken läsas på (1) batteriladdaren, (2) batteriet och (3) produkten som använder batteri.
- Montera inte isär batterikassetten.
- Om drifttiden blivit avsevärt kortare ska användningen omedelbart avbrytas. Det kan uppstå överhettning, brännskador och t o m en explosion.
- Om du får elektrolyt i ögonen ska du skölja ögonen med rent vatten och omedelbart söka läkarvård. Det finns risk för att förlora synen.
- Kortslut inte batterikassetten:
  - Rör inte vid polerna med något strömförande material.
  - Undvik att förvara batterikassetten i en behållare tillsammans med andra metallföremål som tex spik, mynt etc.

- (3) Utsätt inte batterikassetten för vatten eller regn. Ett kortslutet batteri kan orsaka ett stort strömflöde, överhettning, eventuella brännskador och apparaten kan till och med gå sönder.
6. Förvara inte apparaten och batterikassetten på platser där temperaturen kan nå eller överstiga 50°C (122°F).
7. Bränn inte upp batterikassetten även om den är svårt skadad eller helt utsliten. Batterikassetten kan explodera i öppen eld.
8. Var försiktig så att du inte tappar eller stöter i batteriet.
9. Använd inte batteriet om du har tappat det eller om det fått ett slag. (Använd inte ett skadat batteri.)

## SPARA DESSA ANVISNINGAR

### Tips för att bevara batteriets maximala livslängd

- Ladda batterikassetten innan den är helt urladdad. Stäng alltid av apparaten och ladda batterikassetten när du märker att apparaten blivit svagare.
- Ladda aldrig en fulladdad batterikassett. Överladdning förkortar batteriets livslängd.
- Ladda batterikassetten i rumstemperatur vid 10°C-40°C (50°F-104°F). Låt en varm batterikassett svalna innan den laddas.
- Ladda batterikassetten om du inte har använt den på mer än sex månader.

### Sätta i eller ta bort den skjutbara batterikassetten (Fig. 5)

#### ⚠ VARNING:

Ladda endast med den batteriladdare som angivits för batteriet. Om andra batterier används kan risken för personskada och brand öka.

- Stäng alltid av apparaten innan du sätter i eller tar bort batterikassetten.
- Ta bort batterikassetten genom att trycka ner knappen på kassetten framsida samtidigt som du drar ut batterikassetten.
- Sätt i batterikassetten genom att rikta in tungan på batterikassetten mot spåret i höljet och skjut den på plats.

Tryck alltid in batterikassetten ordentligt tills den låser fast med ett klick. Om du kan se den röda indikatorn på knappens ovansida är batterikassetten inte låst ordentligt. Sätt i den helt tills den röda indikatorn inte längre syns. I annat fall kan den oväntat falla ur apparaten och skada dig eller någon annan.

### Indikation för batteriladdning

Det finns en batteriikon [  ] på LCD-skärmen som indikerar batteriladdningen.

(  ): batteriet är laddat mer än 30%

(  ): batteriet är laddat mindre än 30%

(  ): batteriet är laddat mindre än 10%

(  ): batteriet är nästan urdraget. Ladda batteriet omedelbart

## Användning av radion

#### ⚠ VARNING:



Undvik att använda apparaten på platser med metalldamn eftersom det påverkar högtalarens kvalitet.

#### ⚠ VARNING:

Sänk inte ner apparaten i vatten. Den tål endast miljöer med en fuktighet under 90%.

Denna enhet är utrustad med tre inställningsmetoder - skanningsinställning, manuell inställning och minnesförinställning.

## Skanningsinställning



- Tryck på radiens på/av-knapp [  ] för att sätta på radion.
- Välj önskat våglängdsområde (tex AM/FM) genom att lätt trycka på på/av-knappen [  ].

#### Obs:



Kontrollera så att antennen har dragits ut för bästa FM-mottagning. Vrid radion horisontalt för att få bästa signal för AM-band.

#### Viktigt:

Försök undvika att använda radion intill en dataskärm och annan utrustning som orsakar radiostörningar.



- Tryck och håll in upp/ner-knappen för radiostationsinställning [  ] över 0,5 sekunder. Frekvensen stannar vid nästa tillgängliga station.
- Tryck på upp/ner-knappen för ljud [  ] för att få optimal ljudnivå. LCD-skärmen visar ändringar av ljudnivå (0-40 steg).
- Tryck och håll in på/av-knappen [  ] tills **OFF** visas på LCD-skärmen.

## Manuell inställning

- Tryck på radiens på/av-knapp [  ] för att sätta på radion.
- Välj önskat våglängdsområde (tex AM/FM) genom att lätt trycka på på/av-knappen [  ].

#### Obs:

Kontrollera så att antennen har dragits ut för bästa FM-mottagning. Vrid radion för att få bästa signal för AM-band (MW).

- Tryck på upp/ner-knappen för inställning [  ] tills önskad frekvens visas på skärmen.
- Tryck på upp/ner-knappen för ljud [  ] för att få optimal ljudnivå.
- Tryck och håll in radiens på/av-knapp [  ] tills **OFF** visas på LCD-skärmen.

## Spara stationer i förinställda minnen

Det finns 3 minnesförinställningar för varje våglängdsområde.

- Tryck på radiens på/av-knapp [  ] för att sätta på radion.
- Ställ in önskad station genom att använda tidigare beskrivna steg.
- Tryck och håll in önskad förinställningsknapp (cirka 3 sek) tills förinställningsnumret slutar att blinka på

skärmen. Förinställningsnumret kommer upp på skärmen och stationen sparas under vald förinställningsknapp.

4. Upprepa denna procedur för kvarvarande förinställningar.

**Obs:**

Stationer som finns sparade i förinställda minnen kan skrivas över genom att följa procedurerna ovan.

### Ta fram stationer från förinställda minnen

1. Tryck på radions på/av-knapp [☺] för att sätta på radion.
2. Välj önskat våglängdsområde.
3. Tryck på önskad förinställningsknapp, förinställningsnumret och stationsfrekvensen kommer upp på skärmen.

### Systemåterställning

Om din radio inte fungerar korrekt eller om några siffror på skärmen saknas eller är ofullständiga ska följande procedur utföras.

**Obs:**

För att återställa systemet måste du ställa radion i OFF-läge.

1. Tryck på radions på/av-knapp [☺] för att stänga av radion.
2. Tryck och håll in både förinställningsknappen 3 [☺] och radions på/av-knapp [☺] i cirka 5 sekunder. När

alla ikoner visas på LCD-skärmen är alla förinställda minnen tillbaka till fabriksinställning.

### Användning av ficklampa (Fig. 7)

**⚠ WARNING:**

Titta inte direkt in i ljuset när lampan är tänd för att minska risken för skada.

**⚠ WARNING:**

Använd INTE arbetsljus utan att kanttillsatsen är på plats för att minska risken för skada.

### Användning och justering av det svängbara huvudet

Tryck på ficklampsknappen [☺] för att sätta på/stänga av ficklampan när radion antingen är på eller av.

**Obs:**

Det svängbara huvudet kan svänga i en 150 graders skala och kan justeras i 6 steg. Sväng huvudet till önskat läge. Låt spärrhaken knäppa igen på plats.

**Viktigt:**

Forcera inte när du svänger huvudet.

### Bakgrundsljus för LCD

Genom att trycka på någon av kontrollknapparna lyser LCD-skärmen upp i cirka 10 sekunder.

## Specifikationer

Modell		BMR050			
Strömkälla		D.C. 14,4 V/18 V			
LED		1,4 W x 3			
Skala för inställningsfrekvens		AM: 522-1 629 kHz			
		FM: 87,5-108 MHz			
Högtalare		ø51 mm 8 Ω 3 W			
Uteffekt (18V)		3,0 W			
Användningsintervall (med radions uteffekt 100 mW)		BL1415	11 timmar	3,5 timmar	2,5 timmar
		BL1430	25 timmar	8,5 timmar	6 timmar
		BL1815	11 timmar	3,5 timmar	2,5 timmar
		BL1830	25 timmar	8,5 timmar	6 timmar
Mått (Med batteri BL1430)		263 mm x 75 mm x 196 mm			
Nettovikt		0,95 kg (med batteri BL1415)			
		1,14 kg (med batteri BL1430)			
		1,01 kg (med batteri BL1815)			
		1,23 kg (med batteri BL1830)			

## Underhåll

För att upprätthålla produktens säkerhet och tillförlitlighet bör reparationer, underhålls- och justeringsåtgärder utföras av ett auktoriserat Makita servicecenter.

### Kontroller (Fig. 1-5)

- |                          |   |                    |
|--------------------------|---|--------------------|
| 1. Knapp for arbeidslykt | 6. Knapper for forhåndsinnstilling      | 10. Hovedbatteriom |
| 2. Arbeidslykt           | 7. Radiostasjon Opp/Ned justeringsknapp | 11. Rød indikator  |
| 3. FM Antenne            | 8. Opp/Ned volumknapp                   | 12. Knapp          |
| 4. Høytaler              | 9. LCD-display                          | 13. Batteri        |
| 5. Radio av/på-knapp     |   |                    |

### LCD-display (Fig. 6)

- |            |                            |                          |
|------------|----------------------------|--------------------------|
| A. AM ikon | C. Forhåndsinnstilte sifre | E. Batterianviser        |
| B. FM ikon | D. Volumnivå               | F. Radiostasjon frekvens |

### Symboler

Nedenfor ser du symbolene som brukes for dette utstyret. Forsikre deg om at du forstår hva de betyr, før du begynner å bruke verktøyet.



..... Les bruksanvisningen.



..... Batterier må alltid resirkuleres



..... Gjelder bare for EU-land  
Kast aldri elektriske produkter eller batterier i husholdningsavfallet!  
I henhold til EU-direktiv 2002/96/EF om kasserte elektriske og elektroniske produkter og direktiv 2006/66/EF om batterier og akkumulatører og brukte batterier og akkumulatører, og deres iverksetting i nasjonal rett, må elektriske produkter og batterier som ikke lenger skal brukes, samles separat og returneres til et miljøvennlig gjenvinningsanlegg.



- Unngå å bruke denne enheten i omgivelser med metallstøv da dette vil ha innvirkning på høytalerens kvalitet.
- Senk ikke enheten ned i vann. Den kan tåle kun lavere enn 90% miljøfuktighet.
- Batteriet må kun lades opp igjen med en lader angitt av produsenten. En lader som passer til én batteritype, kan være brannfarlig når den brukes med en annen batteritype.
- Bruk elektroverktøy kun med spesifikt angitte batterier. Hvis det brukes et hvilket som helst annet batteri, kan det utgjøre en fare for helseskader og brann.
- Når batteripakken ikke er i bruk, hold den unna metallgjenstander som binders, mynter, nøkler, spiker, skruer og andre små metallgjenstander som kan skape forbindelse fra en pol til en annen. Kortslutning mellom batteripolene kan forårsake brannskader og brann.
- Hvis batteriet utsettes for hardhendt bruk, kan væske komme til å sprute fra batteriet. Unngå kontakt med væsken. Hvis du kommer i kontakt med batterivæske, må du skylle med vann.  
Hvis du får batterivæske i øynene, må du i tillegg oppsøke lege. Væske fra batteriet kan forårsake irritasjon eller forbrenninger.

## VIKTIGE VERNEINSTRUKSJONER

### ⚠ ADVARSEL:

Ved bruk av Makita MR050, må grunnleggende forholdsregler alltid bli fulgt for å redusere faren for brann, elektrisk støt og helseskader, inkludert følgende:

## GENERELLE SIKKERHETSREGLER

- Før bruk av Makita MR050, les alle instruksjoner og advarsler.
- Rengjør kun med ren klut.
- Unngå å blokkere ventilasjonsåpninger. Installer i henhold til produsentens instruksjoner.
- Installer ikke nær varmekilder som for eksempel radiatorer, varmemåler, varmeovner eller annet utstyr (inkludert forsterkere) som produserer varme.
- Bruk kun festeordninger/tilleggsutstyr som spesifisert av produsenten.

## SPESEILLE SIKKERHETSREGLER

### TA VARE PÅ DENNE VEILEDNINGEN.

#### FOR BATTERIET

- Før du bruker batteriet, les alle instruksjoner og advarsler på (1) batteriladeren, (2) batteriet og (3) det produktet batteriet skal brukes i.
- Ikke ta fra hverandre batteriet.
- Hvis driftstiden er blitt vesentlig kortere, må du omgående slutte å bruke verktøyet. Hvis ikke kan resultatet bli overoppheting, mulige forbrenninger og til og med en eksplosjon.
- Hvis du får elektrolytt i øynene, må du skylle dem med store mengder rennende vann og oppsøke lege med én gang. Denne typen uhell kan føre til varig blindhet.
- Ikke kortslett batteriet.
  - Ikke berør batteripolene med ledende materialer.

- (2) Ikke lagre batteriet i samme beholder som andre metallgjenstander, som for eksempel spiker, mynter osv.
  - (3) Ikke la batteriet komme i kontakt med vann eller regn. En kortslutning av batteriet kan føre til kraftig strømstøt, overoppheting, mulig forbrenning og til at batteriet går i stykker.
6. Lagre ikke verktøyet og batteriet på steder hvor temperaturen kan komme opp i eller overskride 50°C (122°F).
  7. Ikke sett fyr på batteriet, ikke engang om det er sterkt skadet eller helt oppbrukt. Batteriet kan eksplodere hvis det begynner å brenne.
  8. Vær forsiktig så du ikke mister batteriet eller utsetter det for slag.
  9. Ikke bruk et batteri som har falt i bakken eller har vært utsatt for slag eller støt. (Ikke bruk et ødelagt batteri.)

## TA VARE PÅ DENNE VEILEDNINGEN.

### Tips for å opprettholde maksimal batterilevetid

1. Lad batteriet igjen før det er fullstendig utladet. Hold alltid opp å bruke verktøyet når du merker at det er lite strøm på batteriet. Sett batteriet til lading.
2. Et helt oppladet batteri må aldri settes til ny lading. Overopplading forkorter batteriets levetid.
3. Lad batteriet ved romtemperatur på 10°C-40°C (50°F-104°F). La oppvarmet batteri avkjøles før lading.
4. Lad batteriet én gang hver sjettemåned hvis det ikke blir brukt over en lengre periode.

## Sette inn og ta ut glidebatteriet (Fig. 5)

### ⚠ ADVARSEL:

Batteriet må kun lades opp igjen med den angitte lader. Bruk av et hvilket som helst annet batteri, kan føre til brannfare.

- Slå alltid av verktøyet før innsetting eller fjerning av batteriet.
- For å ta ut batteriet, skyv det fra verktøyet mens knappen foran på batteriet trykkes ned.
- Når du skal sette inn batteriet, må du plassere tungen på batteriet på linje med sporet i huset og skyve batteriet på plass.

Skyv det alltid helt inn til det går i inngrep med et klikk. Hvis du kan se den røde anviseren på oversiden av knappen, er det ikke gått skikkelig i lås. Sett batteriet helt inn, så langt at den røde anviseren ikke lenger er synlig. Hvis ikke, kan det falle ut av verktøyet og skade deg eller andre som oppholder seg i nærheten.

## Indikasjon på batteriets levetid

Det finnes et batteri-ikon [  ] på LCD-displayen som indikerer batteriets levetid.

[  ]: batteriets levetid er mer enn 30%

[  ]: batteriets levetid er mindre enn 30%

[  ]: batteriets levetid er mindre enn 10%

[  ]: batteriet er nesten oppbrukt. Du bør omgående lade batteriet

## Bruk av radioen

### ⚠ ADVARSEL:



Unngå bruk av denne enheten i omgivelser med metallstøv da dette vil innvirke på høytalerens kvalitet.

### ⚠ ADVARSEL:

Senk ikke enheten ned i vann. Den kan tåle kun lavere enn 90% miljøfuktighet.

Denne enheten er utstyrt med tre justeringsmetoder - Skannejustering, Manuell justering og tilbakekalling via Minne.

## Skannejustering



1. Trykk på Radioens på/av-knapp [  ] for å skru på radioen.
2. Velg det ønskede bølgebånd (dvs. AM/FM) ved et kort trykk på På/Av-knappen [  ].

### Merk:



Pass på at antennen er blitt trukket ut for det beste FM-mottaket. For AM-bånd, roter radioen horisontalt for å oppnå det beste signalet.

### Viktig:

Prøv å unngå bruk av radioen i nærheten av dataskjerm og annet utstyr som kan forårsake interferens.



3. Trykk og hold Radiostasjonens Justeringsknapp for Opp/Ned [  ] i mer enn 0,5 sekunder. Frekvensen vil stanse ved den neste tilgjengelige stasjonen.
4. Trykk på Volumknappen Opp/Ned [  ] for et optimalt lydnivå. LCD-displayen vil vise lydnivåets endringer (0-40 trinn).
5. For å skru av radioen, trykk og hold På/Av-knappen [  ] inntil **OFF** vises i LCD-displayen.

## Manuell justering

1. Trykk på Radioens På/Av-knapp [  ] for å skru på radioen.
2. Velg det ønskede bølgebånd (dvs. AM/FM) ved et kort trykk på På/Av-knappen [  ].

### Merk:

Pass på at antennen er blitt trukket ut for det beste FM-mottaket. For AM (MW)-bånd, roter radioen horisontalt for å oppnå det beste signalet.

3. Trykk Justeringskontrollen Opp/Ned [  ] inntil den ønskede frekvensen vises på displayen.
4. Trykk på Volumknappen Opp/Ned [  ] for et optimalt lydnivå.
5. For å skru av radioen, trykk og hold På/Av-knappen [  ] inntil **OFF** vises i LCD-displayen.

## Lagre stasjoner i forhåndsinnstilt minne

Det finnes 3 forhåndsinnstilte minner for hvert bølgebånd.

1. Trykk på Radioens På/Av-knapp [  ] for å skru på radioen.
2. Juster inn på ønsket stasjon ved å bruke trinnene beskrevet tidligere.
3. Trykk og hold den ønskede knappen for Forhåndsinnstilling (ca. 3 sek) inntil det

forhåndsinnstilte sifferet slutter å blinke i displayen. Det forhåndsinnstilte sifferet vil komme til syne i displayen og vil bli lagret under den valgte knappen for forhåndsinnstilling.

4. Gjenta denne framgangsmåten for resten av forhåndsinnstillingene.

**Merk:**

Stasjoner som er lagret i forhåndsinnstilte minner, kan overskrives ved å følge ovennevnte framgangsmåte.

**Tilbakekall stasjoner fra forhåndsinnstilte minner.**

1. Trykk på Radioens På/Av-knapp [⊕] for å skru på radioen.
2. Velg det ønskede bølgeband.
3. Trykk på den ønskede knappen for Forhåndsinnstilling og det forhåndsinnstilte sifferet og stasjonsfrekvensen vil vises i displayen.

**Tilbakestilling av systemet**

Hvis radioen din ikke fungerer korrekt eller enkelte siffer på displayen mangler eller er ufullstendige, gjennomfør følgende framgangsmåte.

**Merk:**

For å tilbakestille systemet, må radioen settes i AV-modus.

1. Trykk på Radioens På/Av-knapp [⊕] for å skru av radioen.

2. Trykk og hold tilbakestillingsknappen 3 [⊕] og Radioens På/Av-knapp [⊕] i ca 5 sekunder. Når LCD-displayen viser alle ikonene, er alle de forhåndsinnstilte minnene tilbake til fabrikkstandard.

**Bruk av arbeidslykt (Fig. 7)**

**⚠ ADVARSEL:**

For å redusere risikoen for helseskade, se ikke direkte inn i lykten når arbeidslyset er på.

**⚠ ADVARSEL:**

For å redusere risikoen for helseskade, BRUK IKKE arbeidslyset uten at lykteholderen er på plass.

**Bruk og justering av omdreiningshodet**

Trykk på arbeidslyktens knapp [⊕] for å skru arbeidslykten på/av når radioen er enten på eller av.

**Merk:**

Omdreiningshodet kan dreies i en rekkevidde av 150 grader og kan justeres i 6 trinn. Drei hodet til ønsket posisjon. La sperrehaken klikkes på plass.

**Viktig:**

Bruk ikke makt under dreining av hodet.

**LCD-baklys**

Trykk på en hvilken som helst kontrollknapp og LCD-displayen vil lyse i ca. 10 sekunder.

**Tekniske data**

Modell		BMR050			
Strømkilde		DC 14,4 V/18 V			
LED		1,4 W x 3			
Rekkevidde av Justeringsfrekvens		AM: 522-1 629 kHz			
		FM: 87,5-108 MHz			
Høytaler		ø51 mm 8 Ω 3 W			
Utgangseffekt (18 V)		3,0 W			
Driftstid (med radio utgangseffekt 100 mW)		Kun Radio	Kun Lys	Radio/Lys	
		BL1415	11 timer	3,5 timer	2,5 timer
		BL1430	25 timer	8,5 timer	6 timer
		BL1815	11 timer	3,5 timer	2,5 timer
		BL1830	25 timer	8,5 timer	6 timer
Dimensjon (Med Batteri BL1430)		263 mm x 75 mm x 196 mm			
Nettovekt		0,95 kg (med batteri BL1415)			
		1,14 kg (med batteri BL1430)			
		1,01 kg (med batteri BL1815)			
		1,23 kg (med batteri BL1830)			

**Vedlikehold**

For å opprettholde produktsikkerhet og pålitelighet, bør reparasjoner, vedlikehold eller justeringer utføres av et autorisert Makita-servicesenter.

## Säätimet (Kuvat 1 - 5)

- |                        |                                      |                       |
|------------------------|--------------------------------------|-----------------------|
| 1. Taskulamppupainike  | 6. Esivalintapainikkeet              | 10. Pääakkutila       |
| 2. Taskulamppu         | 7. Radion virituspainikkeet          | 11. Punainen ilmaisin |
| 3. FM-antenni          | 8. Äänenvoimakkuuden säätöpainikkeet | 12. Painike           |
| 4. Kaiutin             | 9. LCD-näyttö                        | 13. Akku              |
| 5. Radion virtapainike |                                      |                       |

## LCD-näyttö (Kuva 6)

- |              |                      |                        |
|--------------|----------------------|------------------------|
| A. AM-kuvake | C. Esivalintanumerot | E. Akun ilmaisin       |
| B. FM-kuvake | D. Äänenvoimakkuus   | F. Radioaseman taajuus |

### Merkkien selitykset

Laitteessa on käytetty seuraavia symboleja. Varmista ennen käyttöä, että ymmärrät niiden merkityksen.



..... Lue käyttöohje.



Li-ion

..... Huolehdi akkujen kierrätyksestä



Cd  
Ni-MH  
Li-ion

..... Koskee vain EU-maita  
Älä hävitä sähkölaitteita tai akkuja kotitalousjätteen mukana!  
Sähkö- ja elektroniikkalaiteromua koskevan eurooppalaisen direktiivin 2002/96/EY ja paristoja ja akkuja sekä käytettyjä paristoja ja akkuja koskevan direktiivin 2006/66/EY ja näiden maakohtaisten sovellusten mukaisesti käytetyt sähkölaitteet ja akut on toimitettava ongelmajätteen keräyspisteeseen ja ohjattava ympäristöystävälliseen kierrätykseen.

- Älä upota laitetta veteen. Sitä voi käyttää vain ympäristössä, jonka kosteus on alle 90 %.
- Lataa akkua vain valmistajan ilmoittamalla laturilla. Tiettyntyyppiselle akulle sopiva laturi voi aiheuttaa tulipalovaaran, jos sitä käytetään toisentyypisen akun kanssa.
- Käytä sähkötyökaluja vain määritysten mukaisten akkujen kanssa. Muunlaisten akkujen käyttäminen voi aiheuttaa loukkaantumis- tai tulipalovaaran.
- Kun akku ei ole käytössä, säilytä se erillään metalliesineistä, kuten paperiliittimistä, kolikoista, avaimista, nauloista, ruuveista ja muista pienistä metallikappaleista, jotka voivat yhdistää akun navat. Akun napojen oikosulkeminen voi aiheuttaa palovamman tai tulipalon.
- Akusta voi vuotaa nestettä, jos sitä käsitellään väärin. Vältä kosketusta. Jos nestettä pääsee iholle vahingossa, huuhtele iho vedellä. Jos nestettä pääsee silmiin, hakeudu lääkärin hoitoon. Akkuneesteet voivat ärsyttää ihoa tai aiheuttaa palovammoja.

## TÄRKEITÄ TURVAOHJEITA

### ⚠ VAROITUS:

Makita MR050 -laitetta käytettäessä on tulipalo-, sähköisku- ja loukkaantumisriskin pienentämiseksi huolehdittava aina muun muassa seuraavista perusvarotoimista.

## YLEISIÄ TURVAOHJEITA

- Lue kaikki ohjeet ja varoitukset ennen Makita MR050:n käyttämistä.
- Puhdista laite vain kuivalla liinalla.
- Älä tuki mitään ilmanvaihtokanavia. Asenna vain valmistajan ohjeiden mukaisesti.
- Älä asenna lämmönlähteiden, esimerkiksi lämpöpatterien, lämmityskanavien, uunien tai muiden lämpöä tuottavien laitteiden (esimerkiksi vahvistimien) lähelle.
- Käytä vain valmistajan suosittelemia lisävarusteita ja laitteita.
- Älä käytä laitetta, jos ilmassa on runsaasti metallihiukkasia, sillä se voi vahingoittaa kaiutinta.

## LISÄTURVAOHJEITA

### SÄILYTÄ NÄMÄ OHJEET

#### AKKU

- Tutustu kaikkiin laturissa (1), akussa (2) ja akkukäyttöisessä tuotteessa (3) oleviin varoitusteksteihin ennen akun käyttöönottoa.
- Älä pura akkua.
- Jos akun toiminta-aika lyhenee merkittävästi, lopeta akun käyttö. Seurauksena voi olla ylikuumentuminen, palovammoja tai jopa räjähdys.
- Jos elektrolyyttiä pääsee silmiin, huuhtele puhtaalla vedellä ja hakeudu välittömästi lääkärin hoitoon. Seurauksena voi olla sokeutuminen.
- Älä saata akkua oikosulkuun:
  - Älä koske akun napoihin millään sähköä johtavalla materiaalilla.
  - Älä säilytä akkua yhdessä muiden metalliesineiden, kuten naulojen, kolikoiden yms. kanssa.
  - Älä altista akkua vedelle tai sateelle. Akun oikosulku voi aiheuttaa voimakkaan sähkövirran, palovammoja ja jopa laitteen rikkoutumisen.
- Älä säilytä työkaluja ja akkuja paikassa, jossa lämpötila voi nousta 50 °C:seen tai sitä korkeammaksi.



- Älä hävitä akkua polttamalla, vaikka se olisi pahoin vaurioitunut tai täysin loppunut. Avotuli voi saada akun räjähtämään.
- Varo kolhimasta tai pudottamasta akkua.
- Älä käytä pudonnutta tai kolhiintunutta akkua. (Älä käytä vahingoittunutta akkua.)

## SÄILYTÄ NÄMÄ OHJEET

### Vinkkejä akun käyttöäin pidentämiseksi

- Lataa akku ennen kuin se ehtii purkautua kokonaan. Lopeta työkalun käyttö ja lataa akku aina, kun huomaat tehon heikkenevän.
- Älä koskaan lataa täyttä akkua. Ylilataus lyhentää akun käyttöikää.
- Lataa akku huoneenlämmössä (10 °C - 40 °C). Anna kuumenneen akun jäähtyä ennen latausta.
- Lataa akku kuuden kuukauden välein, jos sitä ei käytetä pitkään aikaan.

## Akun kiinnitys ja irrotus (Kuva 5)

### VAROITUS:

Lataa akkua vain kyseiselle akulle tarkoitettulla laturilla. Muiden akkujen käyttö voi aiheuttaa tulipalon.

- Katkaise työkalusta virta aina ennen akun kiinnittämistä tai irrottamista.
- Irrota akku työntämällä akun etupuolella olevaa painiketta ja vetämällä akku ulos työkalusta.
- Kiinnitä akku sovittamalla akun kieleke rungon uraan ja työntämällä akku sitten paikoilleen.

Työnnä akku pohjaan asti niin, että kuulet sen napsahtavan paikoilleen. Jos painikkeen yläpuolella näkyy punainen ilmaisin, akku ei ole lukkiutunut täysin paikoilleen. Työnnä akku pohjaan asti, niin että ilmaisin ei enää näy. Jos akku ei ole kunnolla paikallaan, se voi pudota työkalusta ja aiheuttaa vammoja joko käyttäjälle tai sivullisille.

## Akun käyttöajan ilmaisin

Nestekidenäytön akkukuvake  näyttää akun jäljellä olevan käyttöajan.

: akun käyttöaika on jäljellä yli 30 %

: akun käyttöaika on jäljellä alle 30 %

: akun käyttöaika on jäljellä alle 10 %

: akku on lähes lopussa. Vaihda akku heti

## Radion käyttäminen

### VAROITUS:



Älä käytä laitetta, jos ilmassa on runsaasti metallihiukkasia, sillä se voi vahingoittaa kaiutinta.

### VAROITUS:

Älä upota laitetta veteen. Sitä voi käyttää vain ympäristössä, jonka kosteus on alle 90 %.

Radion voi virittää kolmella eri tavalla: hakutoiminnolla, manuaalisella virityksellä ja valitsemalla muistiin tallennettuja esivalittuja asemia.

## Viritys hakutoiminnolla





- Kytke radioon virta painamalla radion virtapainiketta .
- Valitse haluamasi aaltoalue (AM/FM) painamalla virtapainiketta lyhyesti .

### Huomautus:



Saat parhaan mahdolliset FM-vastaanoton varmistamalla, että antenni on vedetty kokonaan ulos. Jos käytät AM-aaltoaluetta, saat parhaan mahdollisen signaalin kääntämällä radion radion vaka-asentoon.

### Tärkeää:

Vältä radion käyttöä lähellä tietokoneen näyttöä tai muita laitteita, jotka voivat aiheuttaa häiriöitä radiovastaanottoon.





- Pidä radion virityspainiketta   painettuna yli 0,5 sekunnin ajan. hakutoiminto pysähtyy seuraavan käytettävissä olevan aseman kohdalla.
- Säädä äänenvoimakkuus haluamaksesi painamalla äänenvoimakkuuden säätöpainiketta  . Valittu äänenvoimakkuus näkyy LCD-näytössä (voimakkuustaso 0 - 40).
- Jos haluat sammuttaa radion, pidä virtapainiketta  painettuna, kunnes LCD-näytössä näkyy **OFF**.

## Manuaalinen viritys

- Kytke radioon virta painamalla radion virtapainiketta .
- Valitse haluamasi aaltoalue (AM/FM) painamalla virtapainiketta lyhyesti .

### Huomautus:

Saat parhaan mahdolliset FM-vastaanoton varmistamalla, että antenni on vedetty kokonaan ulos. Jos käytät AM-aaltoaluetta (keskipitkät aallot), saat parhaan mahdollisen signaalin kääntämällä radion radion vaka-asentoon.

- Pidä radion virityssäädintä   painettuna, kunnes näytössä näkyy haluamasi taajuus.
- Säädä äänenvoimakkuus haluamaksesi painamalla äänenvoimakkuuden säätöpainiketta  .
- Jos haluat sammuttaa radion, pidä radion virtapainiketta  painettuna, kunnes LCD-näytössä näkyy **OFF**.

## Asemien tallentaminen esivalintamuistiin

Kummallakin aaltoalueella on 3 muistipaikkaa esivalittavia asemia varten.

- Kytke radioon virta painamalla radion virtapainiketta .
- Virittä radio haluamasi aseman kohdalle edellä kerrotuilla tavoilla.
- Pidä esivalintapainiketta painettuna (noin 3 sekunnin ajan), kunnes esivalintanumero lakkaa vilkkumasta näytössä. Esivalintanumero tulee näkyviin näyttöön, ja asema tallentuu valitun esivalinpainikkeen kohdalle.
- Toista nämä toimet muiden esivalintapainikkeiden kohdalla.

### Huomautus:

Esivalintamuistiin tallennetut asemat voidaan korvata toistamalla edellä kerrotut toimet.

## Esivalittujen asemien käyttäminen

1. Kytke radioon virta painamalla radion virtapainiketta [⊙].
2. Valitse haluamasi aaltoalue.
3. Paina haluamaasi esivalintapainiketta.  
Esivalintapaikan numero ja aseman taajuus tulevat näyttöön.

## Järjestelmän nollaus

Jos radiossa on toimintahäiriöitä tai näytön numerot ovat epäselviä tai eivät näy lainkaan, toimi seuraavasti.

### Huomautus:

**Katkaise radiosta virta (OFF) ennen järjestelmän nollausta.**

1. Katkaisen radiosta virta painamalla radion virtapainiketta [⊙].
2. Pidä esivalintapainiketta 3 [⊙] ja radion virtapainiketta [⊙] painettuina noin 5 sekunnin ajan. Kun kaikki kuvakkeet tulevat näkyviin LCD-näyttöön, kaikki esivalintamuistipaikat on palautettu tehdasasetuksiksi.

## Taskulampun käyttäminen (Kuva 7)

### ⚠️ VAROITUS:

Älä katso suoraan lamppuun, kun työvalaisin on sytytetty. Se voi aiheuttaa vammoja.

### ⚠️ VAROITUS:

ÄLÄ käytä työvalaisinta, jos lampun kehys ei ole paikallaan. Se voi aiheuttaa vammoja.

## Valaisimen kääntöpään käyttäminen ja säätäminen

Sytytä tai sammuta taskulamppu painamalla taskulamppupainiketta [⊙], kun radio on päällä tai pois päältä.

### Huomautus:

Valaisinpäättä voi kääntää kuuteen eri asentoon enintään 150 astetta. Käännä valaisinpää haluamaasi asentoon. Anna pitimen napsahtaa paikalleen.

### Tärkeää:

Älä käännä valaisinpäättä väkisin.

## LCD-taustavalo

Kun painat jotakin säädintä, LCD-näytön taustavalo syttyy noin 10 sekunnin ajaksi.

## Tekniset tiedot

Malli		BMR050			
Virtalähde		DC 14,4 V/18 V			
LED		1,4 W x 3			
Viritettävissä oleva taajuusalue		AM: 522 -1 629 kHz			
		FM: 87,5 - 108 MHz			
Kaiutin		Ø51 mm 8 Ω 3 W			
Lähtöteho (18 V)		3,0 W			
Käyttötunnit (radion lähtöteho 100 mW)		Vain radio	Vain valaisin	Radio/valaisin	
		BL1415	11 tuntia	3,5 tuntia	2,5 tuntia
		BL1430	25 tuntia	8,5 tuntia	6 tuntia
		BL1815	11 tuntia	3,5 tuntia	2,5 tuntia
Mitat (akun BL1430 kanssa)		263 mm x 75 mm x 196 mm			
		0,95 kg (BL1415-akun kanssa)			
Nettopaino		1,14 kg (BL1430-akun kanssa)			
		1,01 kg (BL1815-akun kanssa)			
		1,23 kg (BL1830-akun kanssa)			

## Huolto

Tuotteen turvallisuuden ja luotettavuuden takaamiseksi korjaukset, säädöt ja muut huoltotyöt on teetettävä Makitan valtuutetussa huoltopisteessä.

### Χειριστήρια (Εικ. 1-5)

- |                             |  |                           |
|-----------------------------|--|---------------------------|
| 1. Κουμπί φακού             | 6. Κουμπιά προεπιλογής                               | 10. Θήκη κύριας μπαταρίας |
| 2. Φως φακού                | 7. Κουμπί συντονισμού ραδιοφωνικού σταθμού Πάνω/Κάτω | 11. Κόκκινη ένδειξη       |
| 3. Κεραία FM                | 8. Κουμπί έντασης ήχου Πάνω/Κάτω                     | 12. Κουμπί                |
| 4. Ηχείο                    | 9. Οθόνη LCD   | 13. Κασέτα μπαταρίας      |
| 5. Κουμπί ισχύος ραδιοφώνου |  |                           |

### Οθόνη LCD (Εικ. 6)

- |                 |                        |                           |
|-----------------|------------------------|---------------------------|
| A. Εικονίδιο AM | C. Αριθμοί προεπιλογής | E. Δείκτης μπαταρίας      |
| B. Εικονίδιο FM | D. Επίπεδο ισχύος      | F. Συχνότητα ραδιοσταθμού |

### Σύμβολα

Παρακάτω παρουσιάζονται τα σύμβολα που χρησιμοποιούνται για τον εξοπλισμό. Βεβαιωθείτε ότι κατανοείτε τη σημασία τους πριν από τη χρήση.



..... Διαβάστε το εγχειρίδιο οδηγιών.



..... Πάντοτε να ανακυκλώνετε τις μπαταρίες



..... Μόνο για τις χώρες της ΕΕ  
Μην απορρίπτετε τον ηλεκτρικό εξοπλισμό ή την μπαταρία μαζί με τα οικιακά απορρίμματα!  
Σύμφωνα με την Ευρωπαϊκή Οδηγία 2002/96/ΕΚ περί αποβλήτων ηλεκτρικού και ηλεκτρονικού εξοπλισμού, την 2006/66/ΕΚ περί μπαταριών και συσσωρευτών και των αποβλήτων των μπαταριών και των συσσωρευτών και την ενσωμάτωσή τους στην εθνική νομοθεσία, ο ηλεκτρικός εξοπλισμός και η μπαταρία που έχουν φτάσει στο τέλος της ζωής τους πρέπει να συλλέγονται ξεχωριστά και να επιστρέφονται σε εγκαταστάσεις περιβαλλοντικής ανακύκλωσης.

### ΣΗΜΑΝΤΙΚΕΣ ΟΔΗΓΙΕΣ ΑΣΦΑΛΕΙΑΣ

#### ⚠ ΠΡΟΕΙΔΟΠΟΙΗΣΗ:

Κατά τη χρήση της συσκευής Makita MR050, θα πρέπει πάντοτε να τηρούνται τα βασικά μέτρα προφύλαξης για να ελαττωθεί ο κίνδυνος πυρκαγιάς, ηλεκτροπληξίας και προσωπικού τραυματισμού, συμπεριλαμβανομένων των παρακάτω:

### ΓΕΝΙΚΟΙ ΚΑΝΟΝΕΣ ΑΣΦΑΛΕΙΑΣ

1. Πριν από τη χρήση της συσκευής Makita MR050, διαβάστε όλες τις οδηγίες και τις ενδείξεις προφύλαξης.
2. Καθαρίστε μόνο με ένα στεγνό πανί.

3. Μη φράσετε οποιαδήποτε οπή εξαερισμού. Εγκαταστήστε τη συσκευή σύμφωνα με τις οδηγίες του κατασκευαστή.
4. Μην εγκαταστήσετε τη συσκευή κοντά σε πηγές θερμότητας όπως καλοριφέρ, άνοιγμα εκροής θερμού αέρα, σόμπες ή άλλες συσκευές (συμπεριλαμβανομένων των ενισχυτών) που παράγουν θερμότητα.
5. Χρησιμοποιείτε μόνο εξαρτήματα/αξεσουάρ που καθορίζονται από τον κατασκευαστή.
6. Αποφύγετε τη χρήση της συσκευής κοντά σε περιβάλλον με μεταλλική σκόνη επειδή μπορεί να επηρεαστεί η ποιότητα του ηχείου.
7. Μην βάζετε τη συσκευή μέσα σε νερό. Είναι ανθεκτική σε περιβάλλον υγρασίας κάτω από το 90%.
8. Επαναφορτίστε μόνο με τον φορτιστή που καθορίζεται από τον κατασκευαστή. Ένας φορτιστής που είναι κατάλληλος για ένα τύπο κασέτας μπαταρίας μπορεί να προκαλέσει τον κίνδυνο φωτιάς εάν χρησιμοποιηθεί σε ένα άλλο τύπο κασέτας μπαταρίας.
9. Χρησιμοποιήστε τα ηλεκτρικά εργαλεία μόνο με ειδικά καθορισμένες μπαταρίες. Η χρήση οποιουδήποτε άλλων κασετών μπαταριών μπορεί να δημιουργήσει τον κίνδυνο τραυματισμού και πυρκαγιάς.
10. Όταν η μπαταρία δεν χρησιμοποιείται, φυλάξτε την μακριά από άλλα μεταλλικά αντικείμενα, όπως συνδετήρες, νομίσματα, κλειδιά, καρφιά, βίδες ή άλλα μικρά μεταλλικά αντικείμενα, τα οποία μπορούν να δημιουργήσουν σύνδεση από τον ένα πόλο στον άλλο. Το βραχυκύκλωμα των ακροδεκτών της μπαταρίας μπορεί να προκαλέσει εγκαύματα ή πυρκαγιά.
11. Σε ακραίες συνθήκες μπορεί να πεταχτεί έξω το υγρό της μπαταρίας. Αποφύγετε την επαφή μαζί του. Εάν συμβεί τυχαία επαφή, ξεπλύνετε με νερό. Αν το υγρό έρθει σε επαφή με τα μάτια, ζητήστε επίπλεον ιατρική βοήθεια. Υγρό που εκτοξεύεται από την μπαταρία μπορεί να προκαλέσει ερεθισμό ή εγκαύματα.

### ΕΙΔΙΚΟΙ ΚΑΝΟΝΕΣ ΑΣΦΑΛΕΙΑΣ

#### ΦΥΛΑΞΤΕ ΑΥΤΕΣ ΤΙΣ ΟΔΗΓΙΕΣ

#### ΓΙΑ ΤΗΝ ΚΑΣΕΤΑ ΜΠΑΤΑΡΙΑΣ

1. Πριν χρησιμοποιήσετε την κασέτα μπαταρίας, διαβάστε όλες τις οδηγίες και τις ενδείξεις προφύλαξης

- στο (1) φορτιστή μπαταρίας, (2) την μπαταρία και (3) το προϊόν στο οποίο χρησιμοποιείται η μπαταρία.
- Μην αποσυναρμολογείτε την κασέτα μπαταρίας.
  - Αν ο χρόνος λειτουργίας της μπαταρίας είναι υπερβολικά σύντομος, διακόψτε αμέσως τη λειτουργία. Αν συνεχίσετε, μπορεί να έχει ως αποτέλεσμα τον κίνδυνο υπερθέρμανσης, πιθανών εγκαυμάτων κι ακόμη έκρηξης.
  - Αν μπει στα μάτια σας ηλεκτρολύτης, ξεπλύνετε με καθαρό νερό και αναζητήστε αμέσως ιατρική βοήθεια. Μπορεί να χάσετε την όρασή σας.
  - Μην βραχυκυκλώνετε την κασέτα μπαταρίας:
    - Μην αγγίζετε τους ακροδέκτες με αγώγιμο υλικό.
    - Μην αποθηκεύετε την κασέτα μπαταρίας σε δοχείο με άλλα μεταλλικά αντικείμενα, όπως καρφιά, νομίσματα, κτλ.
    - Μην εκθέτετε την κασέτα μπαταρίας σε νερό ή βροχή. Αν βραχυκυκλωθεί η μπαταρία, μπορεί να προκληθεί μεγάλη ροή ηλεκτρικού ρεύματος, υπερθέρμανση, πιθανά εγκαύματα και ακόμη και καταστροφή της μπαταρίας.
  - Μην αποθηκεύετε το εργαλείο και την κασέτα μπαταρίας σε μέρη όπου η θερμοκρασία μπορεί να φτάσει ή να ξεπεράσει τους 50°C (122°F).
  - Μην αποτεφρώνετε την κασέτα μπαταρίας ακόμη κι αν παρουσιάζει σοβαρή ζημιά ή είναι εντελώς φθαρμένη. Η κασέτα μπαταρίας μπορεί να εκραγεί σε φωτιά.
  - Να προσέχετε να μη σας πέσει η μπαταρία και να μη συγκρουστεί με κάποιο αντικείμενο.
  - Μη χρησιμοποιήσετε μια μπαταρία που έχει πέσει κάτω ή είναι χτυπημένη. (Μη χρησιμοποιείτε μια μπαταρία που έχει υποστεί βλάβη.)

## ΦΥΛΑΞΤΕ ΑΥΤΕΣ ΤΙΣ ΟΔΗΓΙΕΣ

### Συμβουλές για τη διατήρηση της μέγιστης διάρκειας ζωής της μπαταρίας

- Να φορτίζετε την κασέτα μπαταρίας πριν αποφορτιστεί εντελώς. Πάντοτε να διακόπτετε τη λειτουργία του εργαλείου και να φορτίζετε την μπαταρία όταν παρατηρείται μειωμένη ισχύς του εργαλείου.
- Ποτέ μην επαναφορτίζετε μια πλήρως φορτισμένη κασέτα μπαταρίας. Αν υπερφορτίσετε την μπαταρία, μειώνεται η ωφέλιμη διάρκεια ζωής της.
- Να φορτίζετε τη μπαταρία σε θερμοκρασία δωματίου, στους 10°C-40°C (50°F-104°F). Αν η κασέτα μπαταρίας είναι θερμή, αφήστε την να ψυχθεί πριν τη φορτίσετε.
- Να φορτίζετε την κασέτα μπαταρίας μια φορά κάθε έξι μήνες όταν δεν τη χρησιμοποιείτε για μεγάλο χρονικό διάστημα.

### Τοποθέτηση ή αφαίρεση της ολισθαίνουσας κασέτας μπαταρίας (Εικ. 5)

#### ⚠️ ΠΡΟΕΙΔΟΠΟΙΗΣΗ:

Επαναφορτίστε μόνο με τον φορτιστή που είναι καθορισμένος για αυτή τη μπαταρία. Η χρήση οποιουδήποτε άλλων μπαταριών μπορεί να δημιουργήσει τον κίνδυνο πυρκαγιάς.

- Πάντοτε να απενεργοποιείτε το εργαλείο πριν από την τοποθέτηση ή την αφαίρεση της κασέτας μπαταρίας.

- Για να βγάλετε την κασέτα μπαταρίας, σύρετε την από το εργαλείο πατώντας το κουμπί στο μπροστινό μέρος της κασέτας.
- Για να τοποθετήσετε την κασέτα μπαταρίας, ευθυγραμμίστε τη γλωττίδα της κασέτας μπαταρίας με την εγκοπή στο περίβλημα και ολισθήστε τη στη θέση της.

Πάντοτε να την τοποθετείτε έως το τέρμα, δηλαδή έως ότου ασφαλίσει στη θέση και ακουστεί ένας χαρακτηριστικός ήχος «κλικ». Αν μπορείτε να δείτε την κόκκινη ένδειξη στην πάνω πλευρά του κουμπιού, η μπαταρία δεν είναι πλήρως ασφαλισμένη. Τοποθετήστε την πλήρως για να μη φαίνεται η κόκκινη ένδειξη. Σε αντίθετη περίπτωση, μπορεί να πέσει κατά λάθος από το εργαλείο και να τραυματίσει εσάς ή κάποιον παρευρισκόμενο.

## Ένδειξη φόρτισης της μπαταρίας

Υπάρχει ένα εικονίδιο  πάνω στην LCD που δείχνει τη φόρτιση της μπαταρίας.

: Η φόρτιση της μπαταρίας είναι περισσότερο από 30%

: Η φόρτιση της μπαταρίας είναι λιγότερο από 30%

: Η φόρτιση της μπαταρίας είναι λιγότερο από 10%

: Η μπαταρία είναι σχεδόν άδεια. Πρέπει να φορτίσετε τη μπαταρία αμέσως

## Λειτουργία του ραδιοφώνου

#### ⚠️ ΠΡΟΕΙΔΟΠΟΙΗΣΗ:



Αποφύγετε τη χρήση της συσκευής κοντά σε περιβάλλον με μεταλλική σκόνη επειδή μπορεί να επηρεαστεί η ποιότητα του ηχείου.

#### ⚠️ ΠΡΟΕΙΔΟΠΟΙΗΣΗ:

Μην βάλετε τη συσκευή μέσα σε νερό. Είναι ανθεκτική σε περιβάλλον υγρασίας κάτω από το 90%.

Η συσκευή αυτή είναι εφοδιασμένη με τρεις μεθόδους συντονισμού- Συντονισμός με σάρωση, Χειροκίνητος συντονισμός και Ανάκλιση προεπιλεγμένης μνήμης.

## Συντονισμός με σάρωση

- Πατήστε το κουμπί ισχύος του ραδιοφώνου  για να ενεργοποιήσετε το ραδιόφωνο.
- Επιλέξτε το επιθυμητό εύρος κύματος (δηλ. AM/FM) πατώντας στιγμιαία το κουμπί ισχύος .

#### Σημείωση:

Φροντίστε να προεκτείνετε την κεραία για την καλύτερη λήψη FM. Για την μπάντα AM, περιστρέψτε το ραδιόφωνο οριζοντίως για να αποκτήσετε το βέλτιστο σήμα.

### Σημαντικό:

Προσπαθήστε να λειτουργείτε το ραδιόφωνο μακριά από οθόνι υπολογιστή και από άλλες συσκευές που μπορούν να προκαλέσουν παρεμβολή στο ραδιόφωνο.

3. Πατήστε και κρατήστε πατημένο το κουμπί συντονισμού ραδιοφωνικών σταθμών Πάνω/Κάτω [▽△] για πάνω από 0,5 δευτερόλεπτα. Η συχνότητα θα σταματήσει στον επόμενο διαθέσιμο σταθμό.
4. Πίστετε το κουμπί έντασης ήχου Πάνω/Κάτω [▽△] για να αποκτήσετε τη βέλτιστη ένταση του ήχου. Η ένδειξη LCD θα εμφανίσει τις αλλαγές στην ένταση του ήχου (0-40 διαβαθμίσεις).
5. Για να κλείσετε το ραδιόφωνο, πατήστε και κρατήστε πατημένο το κουμπί ισχύος [⊙] έως ότου να εμφανιστεί το **OFF** στην οθόνη LCD.

### Χειροκίνητος συντονισμός

1. Πατήστε το κουμπί ισχύος του ραδιόφωνα [⊙] για να ενεργοποιήσετε το ραδιόφωνο.
2. Επιλέξτε το επιθυμητό εύρος κύματος (δηλ. AM/FM) πατώντας στιγμιαία το κουμπί ισχύος [⊙].

### Σημείωση:

Φροντίστε να προεκτείνετε την κεραία για την καλύτερη λήψη FM. Για την μπάνα AM (MW), περιστρέψτε το ραδιόφωνο οριζόντιως για να αποκτήσετε το βέλτιστο σήμα.

3. Πατήστε το χειριστήριο συντονισμού Πάνω/Κάτω [▽△] έως ότου να εμφανιστεί στην οθόνη η επιθυμητή συχνότητα.
4. Πίστετε το κουμπί έντασης ήχου Πάνω/Κάτω [▽△] για να αποκτήσετε τη βέλτιστη ένταση του ήχου.
5. Για να κλείσετε το ραδιόφωνο, πατήστε και κρατήστε πατημένο το κουμπί ισχύος [⊙] έως ότου να εμφανιστεί το **OFF** στην οθόνη LCD.

### Αποθήκευση σταθμών σε προεπιλεγμένες μνήμες

Υπάρχουν 3 προεπιλεγμένες μνήμες για κάθε μπάνα κύματος.

1. Πατήστε το κουμπί ισχύος του ραδιόφωνα [⊙] για να ενεργοποιήσετε το ραδιόφωνο.
2. Συντονιστείτε με τον επιθυμητό σταθμό χρησιμοποιώντας τα προαναφερόμενα βήματα.
3. Πατήστε και κρατήστε πατημένο το επιθυμητό κουμπί προεπιλογής (περίπου 3 δευτ.) έως ότου ο αριθμός προεπιλογής να σταματήσει να αναβοσβήνει στην οθόνη. Ο αριθμός προεπιλογής θα εμφανιστεί στην οθόνη και ο σταθμός θα αποθηκευτεί κάτω από ένα επιλεγμένο κουμπί προεπιλογής.
4. Επαναλάβετε αυτή τη διαδικασία για τις εναπομένουσες προεπιλογές.

### Σημείωση:

Οι αποθηκευμένοι σταθμοί στις προεπιλεγμένες μνήμες μπορούν να αντικατασταθούν ακολουθώντας τις παραπάνω διαδικασίες.

### Ανακτήστε τους σταθμούς από τις προεπιλεγμένες μνήμες

1. Πατήστε το κουμπί ισχύος του ραδιόφωνα [⊙] για να ενεργοποιήσετε το ραδιόφωνο.
2. Επιλέξτε την επιθυμητή μπάνα κύματος.

3. Πατήστε το επιθυμητό κουμπί προεπιλογής, ο αριθμός προεπιλογής και η συχνότητα του σταθμού θα εμφανιστούν στην ένδειξη.

### Επαναφορά συστήματος

Αν το ραδιόφωνό σας δεν λειτουργεί σωστά ή αν δεν εμφανίζονται κάποια ψηφία στην ένδειξη ή εμφανίζονται ατελώς, εκτελέστε την παρακάτω διαδικασία.

### Σημείωση:

**Για την επαναφορά του συστήματος, πρέπει να θέσετε το ραδιόφωνο στην λειτουργία OFF.**

1. Πατήστε το κουμπί ισχύος του ραδιόφωνα [⊙] για να απενεργοποιήσετε το ραδιόφωνο.
2. Πατήστε και κρατήστε πατημένο το κουμπί προεπιλογής 3 [⊙] και το κουμπί ισχύος του ραδιόφωνα [⊙] για 5 δευτερόλεπτα περίπου. Όταν η LCD εμφανίσει μια ένδειξη με όλα τα εικονίδια, τότε όλες οι προεπιλεγμένες μνήμες έχουν επιτρέψει στις εργοστασιακές τιμές.

### Χρήση του φακού (Εικ. 7)

#### ⚠ ΠΡΟΕΙΔΟΠΟΙΗΣΗ:

Για την μείωση του κινδύνου του τραυματισμού μην κοιτάξετε απευθείας στην πηγή του φωτός όταν εργάζεστε με αναμμένο το φως.

#### ⚠ ΠΡΟΕΙΔΟΠΟΙΗΣΗ:

Για την μείωση του κινδύνου του τραυματισμού, ΜΗΝ λειτουργείτε το φως εργασίας χωρίς να βρίσκεται στη θέση του το συγκρότημα της στεφάνης.

### Χρήση και ρύθμιση της περιστροφικής κεφαλής

Πατήστε το κουμπί του φακού [⊙] για να ενεργοποιήσετε/απενεργοποιήσετε τον φακό όταν το ραδιόφωνο είναι ενεργό ή ανενεργό.

### Σημείωση:

Η περιστροφική κεφαλή μπορεί να περιστραφεί σε ένα εύρος 150 μοιρών και μπορεί να ρυθμιστεί σε 6 στάδια. Περιστρέψτε την κεφαλή στην επιθυμητή θέση. Επιτρέψτε στο ανασταλτικό σημείο να κουμπώσει στην θέση του.

### Σημαντικό:

Μην περιστρέψετε βίαιως την κεφαλή.

### Οπίσθιος φωτισμός LCD

Πίστετε οποιοδήποτε από τα κουμπιά χειρισμού και η οθόνη LCD θα φωτιστεί για περίπου 10 δευτερόλεπτα.

## Προδιαγραφές

Μοντέλο		BMR050		
Τροφοδοσία ρεύματος		D.C. 14,4 V/18 V		
LED		1,4 W x 3		
Εύρος συχνότητας συντονισμού		AM: 522-1.629 kHz		
		FM: 87,5-108 MHz		
Ηχείο		51 mm 8 Ω 3 W		
Ισχύς εξόδου (18 V)		3,0 W		
		Μόνο ραδιόφωνο	Μόνο φως	Ραδιόφωνο/Φως
Χρόνος λειτουργίας (Με ισχύς παροχής ραδιοφώνου 100 mW)	BL1415	11 ώρες	3,5 ώρες	2,5 ώρες
	BL1430	25 ώρες	8,5 ώρες	6 ώρες
	BL1815	11 ώρες	3,5 ώρες	2,5 ώρες
	BL1830	25 ώρες	8,5 ώρες	6 ώρες
Διαστάσεις (Μαζί με τη μπαταρία BL1430)		263 mm x 75 mm x 196 mm		
Καθαρό βάρος		0,95 kg (μαζί με τη μπαταρία BL1415)		
		1,14 kg (μαζί με τη μπαταρία BL1430)		
		1,01 Kg (μαζί με τη μπαταρία BL1815)		
		1,23 Kg (μαζί με τη μπαταρία BL1830)		

## Συντήρηση

Για τη διατήρηση της ασφάλειας και της αξιοπιστίας του προϊόντος, οι επισκευές, η συντήρηση ή η ρύθμιση πρέπει να γίνονται από ένα εξουσιοδοτημένο κέντρο εξυπηρέτησης της Makita.

### Przyciski sterujące (Rys. 1-5)

- |                             |   |                                 |
|-----------------------------|---|---------------------------------|
| 1. Przycisk latarki         | 6. Przyciski programowalne                          | 9. Wyświetlacz LCD              |
| 2. Latarka                  | 7. Przycisk strojenia radia (strzałka w górę/w dół) | 10. Komora głównego akumulatora |
| 3. Antena FM                | 8. Przycisk głośności (strzałka w górę/w dół)       | 11. Czerwony wskaźnik           |
| 4. Głośnik                  |   | 12. Przycisk                    |
| 5. Przycisk zasilania radia |   | 13. Akumulator                  |

### Wyświetlacz LCD (Rys. 6)

- |             |                     |                                  |
|-------------|---------------------|----------------------------------|
| A. Ikona AM | C. Nastawy          | E. Wskaźnik akumulatora          |
| B. Ikona FM | D. Poziom głośności | F. Częstotliwość stacji radiowej |

#### Symbole

Poniżej przedstawiono symbole stosowane w przypadku omawianego urządzenia. Przed rozpoczęciem jego użytkowania należy się upewnić, że są one zrozumiałe.



..... Należy przeczytać instrukcję obsługi.



..... Akumulatory i baterie należy przekazać do utylizacji.



..... Dotyczy tylko państw UE  
Nie wyrzucać urządzeń elektrycznych ani akumulatorów razem z odpadami z gospodarstwa domowego!



Zgodnie z dyrektywami 2002/96/WE w sprawie zużytego sprzętu elektrycznego i elektronicznego oraz 2006/66/WE dotyczącą akumulatorów i baterii oraz zużytych akumulatorów i baterii, oraz dostosowaniem ich do prawa krajowego, zużyte urządzenia elektryczne należy segregować i przekazywać do odpowiedniego punktu zbiórki odpadów.

### WAŻNE ZASADY BEZPIECZEŃSTWA

#### ⚠️ OSTRZEŻENIE:

Podczas użytkowania urządzenia MR050 firmy Makita należy zawsze zachowywać podstawowe środki ostrożności, aby zmniejszyć ryzyko wystąpienia pożaru, porażenia prądem, uszkodzenia ciała, włączając poniższe.

### OGÓLNE ZASADY BEZPIECZEŃSTWA

1. Przed przystąpieniem do użytkowania urządzenia Makita MR050 należy zapoznać się z wszystkimi zaleceniami i znakami ostrzegawczymi.
2. Czyścić wyłącznie suchą szmatką.
3. Nie zasłaniać otworów wentylacyjnych. Zamontować zgodnie z zaleceniami producenta.
4. Nie montować przy jakimkolwiek źródle ciepła, takim jak grzejniki, kratki wylotowe ciepłego powietrza, piece

lub inne urządzenia (również wzmacniacze) wytwarzające ciepło.

5. Stosować wyłącznie przyrządy/akcesoria zalecane przez producenta.
6. Unikać korzystania z urządzenia w otoczeniu z obecnym pyłem metalicznym, ponieważ wpływa on bezpośrednio na jakość pracy głośnika.
7. Nie zamaczać urządzenia w wodzie. Urządzenie można stosować wyłącznie w środowisku o wilgotności poniżej 90%.
8. Akumulator należy ładować wyłącznie przy użyciu ładowarki określonej przez producenta. Ładowarka przeznaczona do jednego typu akumulatora może stwarzać zagrożenie wystąpienia pożaru, w przypadku stosowania jej do ładowania innego akumulatora.
9. Do zasilania narzędzi należy używać tylko specjalnie wyznaczonych akumulatorów. Używanie innych akumulatorów może stwarzać ryzyko wystąpienia obrażeń ciała lub pożaru.
10. Gdy akumulator nie jest używany, należy chronić go przed kontaktem z metalowymi przedmiotami, takimi jak spinacze, monety, klucze, gwoździe, wkręty lub inne metalowe elementy, które mogą spowodować zwarcie styków akumulatora. Zwarcie styków akumulatora grozi poparzeniami lub wystąpieniem pożaru.
11. W razie niewłaściwych warunków eksploatacji może dojść do wycieku elektrolitu z akumulatora. Nie wolno go dotykać. W razie przypadkowego kontaktu, należy przemyć skażoną skórę wodą.  
W przypadku kontaktu elektrolitu z oczami, należy dodatkowo zwrócić się o pomoc lekarską. Płyn z akumulatora może powodować podrażnienia lub poparzenia.

### SZCZEGÓLWE ZASADY BEZPIECZEŃSTWA

#### ZACHOWAJ NINIEJSZĄ INSTRUKCJĘ

#### DOTYCZY AKUMULATORA

1. Przed użyciem akumulatora należy zapoznać się ze wszystkimi zaleceniami i znakami ostrzegawczymi na (1) ładowarce, (2) akumulatorze i (3) produkcie, w którym będzie używany akumulator.
2. Nie wolno demontować akumulatora.

- Jeśli czas pracy uległ znacznemu skróceniu, należy natychmiast przerwać pracę. Może bowiem dojść do przegrzania, wystąpienia ewentualnych poparzeń, a nawet eksplozji.
- W przypadku dostania się elektrolitu do oczu, należy je przemyć wodą i niezwłocznie zasięgnąć pomocy lekarza. Przedostanie się elektrolitu do oczu może spowodować utratę wzroku.
- Nie wolno zwierać styków akumulatora:
  - Nie dotykać styków przedmiotami przewodzącymi prąd.
  - Nie wolno przechowywać akumulatora w pojemniku z innymi metalowymi przedmiotami, takimi jak gwoździe, monety itp.
  - Akumulator należy chronić przed wodą lub deszczem. Zwarcie powoduje przepływ prądu elektrycznego o dużym natężeniu i przegrzanie akumulatora, co w konsekwencji może grozić poparzeniami, a nawet awarią urządzenia.
- Urządzenia oraz akumulatora nie wolno przechowywać w miejscach, w których temperatura może osiągnąć bądź przekroczyć wartość 50°C (122°F).
- Akumulatorów nie wolno wrzucać do ognia, nawet tych poważnie uszkodzonych lub całkowicie zużytych. W ogniu akumulator może eksplodować.
- Akumulator należy chronić przed upadkiem i uderzeniami.
- Nie używać akumulatorów, które zostały upuszczone lub zniekształcone. (Nie używać uszkodzonych akumulatorów).

## ZACHOWAJ NINIEJSZĄ INSTRUKCJĘ

### Wskazówki dotyczące zachowania maksymalnej żywotności akumulatora

- Akumulator należy naładować, zanim ulegnie całkowitemu rozładowaniu. W przypadku stwierdzenia spadku mocy urządzenia, należy przerwać pracę i naładować akumulator.
- Nigdy nie ładować w pełni naładowanego akumulatora. Zbyt długie ładowanie skraca żywotność akumulatora.
- Akumulator ładować w temperaturze pokojowej mieszczącej się w zakresie od 10°C do 40°C (od 50°F do 104°F). Przed naładowaniem akumulatora należy odczekać, aż ostygnie.
- W przypadku niekorzystania z urządzenia przez dłuższy czas, akumulator należy ładować raz na sześć miesięcy.

## Montaż i demontaż wsuwanego akumulatora (Rys. 5)

### ⚠ OSTRZEŻENIE:

Akumulator należy ładować wyłącznie przy użyciu określonej ładowarki. Używanie innych akumulatorów może stwarzać ryzyko wystąpienia pożaru.

- Przed montażem lub demontażem akumulatora należy wyłączyć urządzenie.
- Aby zdemontować akumulator, należy wysunąć go, naciskając przycisk znajdujący się z przodu akumulatora.

- Aby zamontować akumulator, wystarczy wyrównać występ na akumulatorze z rowkiem w obudowie i wsunąć go na swoje miejsce.

Akumulator należy wsuwać do oporu, do momentu jego zablokowania na miejscu, co jest sygnalizowane kliknięciem. Jeśli jest widoczny czerwony wskaźnik w górnej części przycisku, akumulator nie został całkowicie zablokowany. Należy go zamontować całkowicie, tak aby czerwony wskaźnik nie był widoczny. W przeciwnym razie akumulator może przypadkowo wypaść z urządzenia, raniąc operatora lub osoby postronne.

## Wskaźnik naładowania akumulatora

Na ekranie wyświetlacza LCD znajduje się ikona baterii



wskaźująca poziom naładowania akumulatora.



: poziom naładowania akumulatora wynosi więcej niż 30%



: poziom naładowania akumulatora wynosi mniej niż 30%



: poziom naładowania akumulatora wynosi mniej niż 10%



: akumulator jest prawie rozładowany. Należy niezwłocznie naładować akumulator

## Obsługa radia

### ⚠ OSTRZEŻENIE:

Unikać korzystania z urządzenia w otoczeniu z obecnym pyłem metalicznym, ponieważ wpływa on bezpośrednio na jakość pracy głośnika.

### ⚠ OSTRZEŻENIE:

Nie zamaczać urządzenia w wodzie. Urządzenie można stosować wyłącznie w środowisku o wilgotności poniżej 90%.

Urządzenie to umożliwia trzy metody strojenia – ustawianie automatyczne, ustawianie ręczne, przywoływanie za pomocą przycisków programowalnych z pamięcią.

## Ustawianie automatyczne

- Włączyć radio, naciskając przycisk zasilania radia [⏻].
- Wybrać wymagane pasmo częstotliwości (np. AM/FM) poprzez krótkie naciśnięcie przycisku zasilania [⏻].

### Uwaga:

Upewnić się, że antena została wysunięta w celu uzyskania najlepszego sygnału pasma częstotliwości FM. W celu uzyskania najlepszego sygnału pasma częstotliwości AM, należy ustawić radio poziomo.

### Ważne:

Unikać ustawienia radia w pobliżu ekranu komputera lub innego sprzętu, mogącego przyczynić się do zakłócenia pracy radia.



3. Nacisnąć i przytrzymać przycisk strojenia radia (strzałka w górę/w dół) [▽△] przez 0,5 sekundy. Częstotliwość radiowa zatrzyma się na następnej, dostępnej stacji radiowej.
4. W celu ustawienia odpowiedniego poziomu głośności, nacisnąć przycisk głośności (strzałka w górę/w dół) [▽△]. Na wyświetlaczu LCD zostanie wyświetlony poziom głośności (w skali 0-40).
5. W celu wyłączenia radia, nacisnąć i przytrzymać przycisk zasilania [⊙], do momentu gdy na wyświetlaczu LCD pojawi się **OFF** (WYŁ.).

## Ustawianie ręczne

1. Włączyć radio, naciskając przycisk zasilania radia [⊙].
2. Wybrać wymagane pasmo częstotliwości (np. AM/FM) poprzez krótkie naciśnięcie przycisku zasilania [⊙].

### Uwaga:

Upewnić się, że antena została wysunięta w celu uzyskania najlepszego sygnału pasma częstotliwości FM. W celu uzyskania najlepszego sygnału pasma częstotliwości AM (MW), należy obrócić radio.

3. Nacisnąć przycisk strojenia (strzałka w górę/w dół) [▽△], do momentu gdy wymagana częstotliwość zostanie wyświetlona na wyświetlaczu.
4. W celu ustawienia odpowiedniego poziomu głośności, nacisnąć przycisk głośności (strzałka w górę/w dół) [▽△].
5. W celu wyłączenia radia nacisnąć i przytrzymać przycisk zasilania radia [⊙], do momentu gdy na wyświetlaczu LCD pojawi się **OFF** (WYŁ.).

## Zapisywanie stacji radiowych w pamięci przycisków programowalnych

Radio posiada 3 przyciski programowalne dla każdego pasma częstotliwości.

1. Włączyć radio, naciskając przycisk zasilania radia [⊙].
2. Ustawić wymaganą stację radiową zgodnie z procedurą opisaną powyżej.
3. Nacisnąć i przytrzymać wymagany przycisk programowalny (około 3 s), do momentu gdy numer programowalnego przycisku przestanie migać na wyświetlaczu. Numer przycisku programowalnego zostanie wyświetlony na wyświetlaczu, a stacja radiowa zostanie zapisana w pamięci danego przycisku programowalnego.
4. Powtórzyć powyższą procedurę dla pozostałych przycisków programowalnych.

### Uwaga:

Stacje radiowe zapisane w pamięciach przycisków programowalnych mogą być nadpisane zgodnie z poniższą procedurą.

## Przywoływanie stacji radiowych z pamięci przycisków programowalnych

1. Włączyć radio, naciskając przycisk zasilania radia [⊙].
2. Wybrać wymagane pasmo częstotliwości.
3. Nacisnąć wymagany przycisk programowalny – numer przycisku oraz częstotliwość stacji radiowej pojawią się na wyświetlaczu.

## Resetowanie systemu

W przypadku nieprawidłowego działania radia lub braku wyświetlania wszystkich cyfr na wyświetlaczu, należy przeprowadzić następującą procedurę.

### Uwaga:

**Aby zresetować system, należy wyłączyć radio (ustawić w trybie OFF).**

1. Wyłączyć radio, naciskając przycisk zasilania radia [⊙].
2. Nacisnąć i przytrzymać przycisk programowalny 3 [⊙] oraz przycisk zasilania radia [⊙] przez około 5 s. Pojawienie się na wyświetlaczu wszystkich ikon oznacza przywrócenie ustawień fabrycznych pamięci wszystkich przycisków programowalnych.

## Korzystanie z latarki (Rys. 7)

### ⚠ OSTRZEŻENIE:

W celu zmniejszenia ryzyka wystąpienia obrażeń ciała, nie patrzeć bezpośrednio w źródło światła, gdy latarka jest włączona.

### ⚠ OSTRZEŻENIE:

W celu zmniejszenia ryzyka wystąpienia obrażeń ciała, NIE korzystać z urządzenia bez zamontowanej ramki szkiełka latarki.

## Korzystanie z głowicy obrotowej oraz jej regulacja

Nacisnąć przycisk latarki [⊙], aby włączyć/wyłączyć latarkę, niezależnie od tego czy radio jest włączone.

### Uwaga:

Głowica może obracać się w zakresie 150 stopni i może być regulowana stopniowo w 6 położeniach. Ustawić głowicę w wymaganym położeniu. Ustawić tak, aby zapadka zatrzasnęła się na miejscu.

### Ważne:

Nie obracać głowicy na siłę.

## Podświetlenie wyświetlacza LCD

Nacisnąć dowolny przycisk sterujący. Wyświetlacz LCD podświetli się na około 10 sekund.

## Dane techniczne

<b>Model</b>		<b>BMR050</b>		
Zasilanie		DC 14,4 V/18 V		
LED		1,4 W x 3		
Zakres częstotliwości radiowej		AM: 522-1 629 kHz		
		FM: 87,5-108 MHz		
Głośnik		51 mm 8 Ω 3 W		
Moc wyjściowa (18 V)		3,0 W		
		Tylko radio	Tylko latarka	Radio/latarka
Czas pracy (wraz z mocą wyjściową radia 100 mW)	BL1415	11 godzin	3,5 godziny	2,5 godziny
	BL1430	25 godzin	8,5 godziny	6 godzin
	BL1815	11 godzin	3,5 godziny	2,5 godziny
	BL1830	25 godzin	8,5 godziny	6 godzin
Wymiary (wraz z akumulatorem BL1430)		263 mm x 75 mm x 196 mm		
Masa netto		0,95 kg (z akumulatorem BL1415)		
		1,14 kg (z akumulatorem BL1430)		
		1,01 kg (z akumulatorem BL1815)		
		1,23 kg (z akumulatorem BL1830)		

## Konserwacja

Aby zapewnić bezpieczeństwo i niezawodność produktu, naprawy, czynności konserwacyjne oraz regulacje powinny być wykonywane przez autoryzowany serwis Makita.

### Органы управления (Рис. 1 - 5)

- |                                  |  |                                   |
|----------------------------------|--|-----------------------------------|
| 1. Кнопка фонаря                 | 6. Кнопки предварительной настройки                        | 9. ЖК-дисплей                     |
| 2. Фонарь                        | 7. Кнопка настройки радиоприемника вверх/вниз по диапазону | 10. Основной аккумуляторный отсек |
| 3. Антенна диапазона FM          | 8. Кнопка увеличения/уменьшения громкости                  | 11. Красный индикатор             |
| 4. Динамик                       |  | 12. Кнопка                        |
| 5. Кнопка питания радиоприемника |  | 13. Блок аккумулятора             |

### ЖК-дисплей (Рис. 6)

- |                      |   |                           |
|----------------------|---|---------------------------|
| A. Символ частоты AM | C. Номера ячеек предварительной настройки | E. Индикатор аккумулятора |
| B. Символ частоты FM | D. Уровень громкости                      | F. Частота радиоприемника |

### Символы

Ниже приведены символы, используемые для данного устройства. Перед использованием убедитесь, что вы понимаете их значение.



.....Прочитайте руководство пользователя.



Li-ion

.....Всегда сдавайте аккумуляторы на утилизацию.



.....Только для стран ЕС  
Не выбрасывайте электрооборудование или аккумуляторы вместе с бытовым мусором!



Cd  
Ni-MH  
Li-ion

В соответствии с европейской директивой 2002/96/ЕС об утилизации электрического и электронного оборудования, директивой 2006/66/ЕС о батареях и аккумуляторах, а также использованных батареях и аккумуляторах, и их применении в соответствии с местными законами электрооборудование и аккумуляторы, срок эксплуатации которых истек, должны утилизироваться отдельно безопасным для окружающей среды способом.

## ВАЖНЫЕ ИНСТРУКЦИИ ПО ТЕХНИКЕ БЕЗОПАСНОСТИ

### ⚠ ПРЕДОСТЕРЕЖЕНИЕ:

Во избежание риска возгорания, поражения электрическим током или получения травмы при использовании Makita MR050 следует соблюдать основные правила техники безопасности, указанные ниже.

## ОБЩИЕ ПРАВИЛА ТЕХНИКИ БЕЗОПАСНОСТИ

1. Перед использованием Makita MR050 прочитайте все инструкции и предупреждающие надписи.
2. Очищайте только сухой салфеткой.

3. Не блокируйте вентиляционные отверстия. Установите в соответствии с инструкциями изготовителя.
4. Не устанавливайте вблизи источников тепла, например, радиаторов, обогревателей, печей и других приборов (включая усилители), вырабатывающих тепло.
5. Используйте только насадки/дополнительные принадлежности, указанные производителем.
6. Избегайте эксплуатации устройства в местах скопления металлической пыли, так как это может повлиять на качество работы динамика.
7. Не допускайте попадания воды на устройство. Оно выдерживает не более 90% влажности.
8. Заряжайте аккумулятор только зарядным устройством, указанным изготовителем. Зарядное устройство, подходящее для одного типа аккумуляторов, может привести к пожару при его использовании с другим аккумуляторным блоком.
9. Используйте электроинструмент только с указанными аккумуляторными блоками. Использование других аккумуляторных блоков может привести к травме или пожару.
10. Когда аккумуляторный блок не используется, храните его отдельно от металлических предметов, таких как скрепки, монеты, ключи, гвозди, шурупы или другие небольшие металлические предметы, которые могут привести к закорачиванию контактов аккумуляторного блока между собой. Короткое замыкание между контактами аккумулятора может привести к ожогу или пожару.
11. При неправильном обращении из аккумулятора может потечь жидкость. Избегайте контакта с ней. В случае контакта с кожей промойте место контакта обильным количеством воды. В случае попадания в глаза, обратитесь к врачу. Жидкость из аккумулятора может вызвать раздражение или ожоги.

# СПЕЦИФИЧЕСКИЕ ПРАВИЛА ТЕХНИКИ БЕЗОПАСНОСТИ

## СОХРАНИТЕ ДАННЫЕ ИНСТРУКЦИИ

### ДЛЯ АККУМУЛЯТОРНОГО БЛОКА

1. Перед использованием аккумуляторного блока прочитайте все инструкции и предупреждающие надписи на (1) зарядном устройстве, (2) аккумуляторе и (3) устройстве, работающем от аккумулятора.
2. Не разбирайте аккумуляторный блок.
3. Если время работы значительно сократилось, немедленно прекратите работу. В противном случае может возникнуть перегрев, что приведет к ожогам и даже к взрыву.
4. В случае попадания электролита в глаза промойте их большим количеством чистой воды и немедленно обратитесь к врачу. Это может привести к потере зрения.
5. Не замыкайте контакты аккумуляторного блока между собой:
  - (1) Не прикасайтесь к контактам какими-либо токопроводящими предметами.
  - (2) Избегайте хранить аккумуляторный блок в контейнере вместе с другими металлическими предметами, такими как гвозди, монеты и т. п.
  - (3) Не допускайте попадания на аккумуляторный блок воды или дождя. Замыкание контактов аккумуляторного блока между собой может привести к возникновению большого тока, перегреву, возможному ожогу и даже разрыву блока.
6. Не храните инструмент и аккумуляторный блок в местах, где температура может достигать или превышать 50°C (122°F).
7. Не бросайте аккумуляторный блок в огонь, даже если он сильно поврежден или полностью вышел из строя. Аккумуляторный блок может взорваться под действием огня.
8. Не роняйте и не ударяйте аккумулятор.
9. Не используйте аккумулятор, если он падал или подвергался ударам. (Нельзя использовать поврежденный аккумулятор).

## СОХРАНИТЕ ДАННЫЕ ИНСТРУКЦИИ

### Советы по обеспечению максимального срока службы аккумулятора

1. Заряжайте аккумуляторный блок до того, как он полностью разрядится. В случае потери мощности при эксплуатации инструмента, прекратите работу и зарядите аккумуляторный блок.
2. Никогда не заряжайте полностью заряженный аккумуляторный блок. Перезарядка сокращает срок службы блока.
3. Заряжайте аккумуляторный блок при комнатной температуре от 10°C- 40°C (50°F - 104°F). Перед зарядкой дайте горячему аккумуляторному блоку остыть.
4. Если устройство не используется в течение длительного времени, заряжайте аккумуляторный блок один раз в шесть месяцев.

## Установка и снятие сдвижного аккумуляторного блока (Рис. 5)

### ⚠ ПРЕДОСТЕРЕЖЕНИЕ:

Заряжайте аккумулятор только зарядным устройством, указанным для данного аккумулятора. Использование других аккумуляторов может привести к пожару.

- Обязательно выключайте инструмент перед установкой и извлечением аккумуляторного блока.
- Для снятия аккумуляторного блока нажмите кнопку на лицевой стороне и сдвиньте блок.
- Для установки аккумуляторного блока совместите выступ блока с пазом в корпусе и задвиньте его на место.

Всегда устанавливайте блок до упора так, чтобы он зафиксировался на месте до щелчка. Если вы можете видеть красный индикатор на верхней части клавиши, аккумуляторный блок не полностью установлен на месте. Установите его до конца так, чтобы красный индикатор был не виден. В противном случае аккумуляторный блок может выпасть из инструмента и нанести травму вам или другим людям.

### Индикация срока службы аккумулятора

На ЖК-экране находится символ аккумулятора [  ], отображающий срок его службы.

(  ): срок службы аккумулятора составляет более 30%

(  ): срок службы аккумулятора составляет менее 30%

(  ): срок службы аккумулятора составляет менее 10%

(  ): аккумулятор почти разряжен. Необходимо немедленно зарядить аккумулятор

### Использование радиоприемника

#### ⚠ ПРЕДОСТЕРЕЖЕНИЕ:



Избегайте эксплуатации устройства в местах скопления металлической пыли, так как это может повлиять на качество работы динамика.

#### ⚠ ПРЕДОСТЕРЕЖЕНИЕ:

Не допускайте попадания воды на устройство. Оно выдерживает не более 90% влажности.

Устройство предусматривает три способа настройки - настройка методом сканирования, ручная настройка и вызов предварительно установленных настроек.

### Настройка методом сканирования

1. Нажмите кнопку питания радиоприемника [  ] для его включения.
2. Выберите необходимый диапазон (AM/FM) кратким нажатием кнопки питания [  ].

#### Примечание:

Для лучшего приема сигнала FM выдвиньте антенну. Для диапазона AM поверните радиоприемник горизонтально, чтобы обеспечить более сильный сигнал.

#### Важно:

Не рекомендуется использовать радиоприемник рядом с монитором компьютера и другим оборудованием, которое может вызвать помехи для радиоприемника.

3. Нажмите и удерживайте кнопку настройки радиоприемника вверх/вниз по диапазону [▽ ▲] не менее 0,5 секунды. Поиск частоты прекратится на следующей доступной станции.
4. Нажмите кнопку увеличения/уменьшения громкости [▽ ▲] для получения оптимального уровня звука. На ЖК-экране будет отображаться изменение громкости звука (уровень 0 - 40).
5. Для выключения радиоприемника нажмите и удерживайте кнопку питания [⊙] до появления символа OFF (Выкл.) на ЖК-экране.

### Ручная настройка

1. Нажмите кнопку питания радиоприемника [⊙] для его включения.
2. Выберите необходимый диапазон (AM/FM) кратким нажатием кнопки питания [⊙].

#### Примечание:

Для лучшего приема сигнала FM выдвиньте антенну. Для диапазона AM (MW) поверните радиоприемник, чтобы получить более сильный сигнал.

3. Нажимайте кнопку настройки вверх/вниз по диапазону [▽ ▲] до перехода на желаемую частоту, которая будет отображаться на экране.
4. Нажмите кнопку увеличения/уменьшения громкости [▽ ▲] для получения оптимального уровня звука.
5. Для выключения радиоприемника нажмите и удерживайте кнопку питания радиоприемника [⊙] до появления символа OFF (Выкл.) на ЖК-экране.

### Сохранение станций в памяти в качестве предварительной настройки

Для каждого диапазона доступно 3 предварительных настройки.

1. Нажмите кнопку питания радиоприемника [⊙] для его включения.
2. Настройтесь на необходимую станцию с помощью описанных выше пунктов.
3. Нажмите и удерживайте необходимую кнопку предварительной настройки (около 3 сек), пока сохраненный номер предварительной настройки не перестанет мигать на экране. Номер предварительной настройки появится на экране и станция будет сохранена под выбранной кнопкой предварительной настройки.
4. Повторите процедуру для оставшихся предварительных настроек.

#### Примечание:

Станции, сохраненные в качестве предварительной настройки, можно изменить, выполнив описанные выше процедуры.

### Вызов станций из памяти функции предварительной настройки

1. Нажмите кнопку питания радиоприемника [⊙] для его включения.
2. Выберите необходимый диапазон.
3. Нажмите необходимую кнопку предварительной настройки - на экране отобразятся заданный номер и частота станции.

### Сброс системы

Если радиоприемник работает ненадлежащим образом или некоторые цифры на экране отсутствуют или неполные, выполните следующую процедуру.

#### Примечание:

Для сброса системы необходимо перевести радиоприемник в режим OFF (Выкл.).

1. Нажмите кнопку питания радиоприемника [⊙] для его выключения.
2. Одновременно нажмите и удерживайте кнопки предварительной установки 3 [⊙] и питания радиоприемника [⊙] в течение 5 секунд. Когда на ЖК-экране отобразятся все символы, все предварительно сохраненные настройки вернуться к значениям по умолчанию.

### Использование фонаря (Рис. 7)

#### ⚠ ПРЕДОСТЕРЕЖЕНИЕ:

Для снижения риска получения травмы не смотрите непосредственно на свет включенного фонаря.

#### ⚠ ПРЕДОСТЕРЕЖЕНИЕ:

Для снижения риска получения травмы НЕ используйте фонарь без установленного ободка.

### Использование и регулировка поворотной головки

Нажмите кнопку фонаря [⊙] для его включения/выключения, когда радиоприемник включен или выключен.

#### Примечание:

Поворотная головка может вращаться на 150 градусов с фиксацией в 6 положениях. Поверните головку в необходимое положение. Фиксатор должен встать на место.

#### Важно:

Не прилагайте чрезмерных усилий, поворачивая головку.

### Подсветка ЖК-экрана

Нажмите одну из кнопок управления - ЖК-экран будет подсвечиваться в течение 10 секунд.

## Спецификации

Модель		BMR050		
Источник питания		14,4 В / 18 В постоянного тока		
Светодиод		1,4 Вт x 3		
Настройка частотного диапазона		AM: 522 - 1629 кГц		
		FM: 87,5 - 108 МГц		
Динамик		51 мм 8 Ω 3 Вт		
Выходная мощность (18 В)		3,0 Вт		
		Только радиоприемник	Только фонарь	Радиоприемник/ Фонарь
Время работы (при выходной мощности радиоприемника 100 мВт)	BL1415	11 часов	3,5 часов	2,5 часов
	BL1430	25 часов	8,5 часов	6 часов
	BL1815	11 часов	3,5 часов	2,5 часов
	BL1830	25 часов	8,5 часов	6 часов
Размер (С аккумулятором BL1430)		263 мм x 75 мм x 196 мм		
Вес нетто		0,95 кг (с аккумулятором BL1415)		
		1,14 кг (с аккумулятором BL1430)		
		1,01 кг (с аккумулятором BL1815)		
		1,23 кг (с аккумулятором BL1830)		

## Обслуживание

Для обеспечения безопасности и надежности инструмента выполняйте его ремонт, обслуживание и регулировку только в авторизованных сервисных центрах компании Makita.

### 제어 ( 그림 1-5)

- |              |              |              |
|--------------|--------------|--------------|
| 1. 플래시 버튼    | 6. 미리 설정 버튼  | 10. 주 배터리리함  |
| 2. 플래시       | 7. 라디오 선국 버튼 | 11. 적색 표시기   |
| 3. FM 안테나    | 8. 볼륨 조정 버튼  | 12. 버튼       |
| 4. 스피커       | 9. LCD 디스플레이 | 13. 배터리 카트리지 |
| 5. 라디오 전원 버튼 |              |              |

### LCD 디스플레이 ( 그림 6)

- |           |             |                |
|-----------|-------------|----------------|
| A. AM 아이콘 | C. 미리 설정 번호 | E. 배터리 표시기     |
| B. FM 아이콘 | D. 볼륨 수준    | F. 라디오 방송국 주파수 |

#### 기호

다음은 이 장비에 사용되는 기호입니다. 사용하기 전에 기호의 의미를 이해하십시오.

 .....사용 설명서를 읽으십시오.

 .....배터리를 항상 재활용하십시오.

 .....유럽연합 국가에만 해당됨  
전기 기기 또는 배터리 팩을 생활 쓰레기와 함께 폐기하지 마십시오!  
수명이 완료된 전기 기기 및 배터리 팩은 전기 및 전자 기기 폐기물에 대한 European Directive 2002/96/EC, 배터리, 축전지, 배터리 폐기를 및 축전지 폐기물에 대한 2006/66/EC, 해당 국가의 법률에 따라 분리 수거하여 환경 친화형 재활용 시설로 보내야 합니다.

### 중요한 안전 수칙

**⚠경고:**  
Makita MR050을 사용할 때 다음을 비롯한 기본 주의 사항을 항상 준수하여 화재, 상해 및 감전 사고를 예방해야 합니다.

### 일반 안전 수칙

- Makita MR050을 사용하기 전에 지침과 주의 사항을 모두 읽으십시오.
- 청소할 때는 마른 헝겊만 사용하십시오.
- 통풍구를 막지 마십시오. 제조업체의 지침에 따라 설치하십시오.
- 발열기, 히터, 난로 또는 기타 발열 기기 ( 앰프 등 ) 와 같은 열원 근처에 설치하지 마십시오.
- 부착물 / 액세서리는 제조업체에서 지정한 것만 사용하십시오.
- 금속 분진 주변에서 이 장치를 사용하지 마십시오. 스피커의 성능이 저하됩니다.
- 이 장치를 물에 담그지 마십시오. 습도 90% 이하에서만 견딥니다.
- 충전할 때는 제조업체에서 지정한 충전기만 사용하십시오. 배터리 팩에 부적합한 충전기를 사용하면 화재가 발생할 수 있습니다.

- 전기 도구는 지정한 배터리 팩하고만 사용하십시오. 다른 유형의 배터리 팩을 사용하면 상해 사고나 화재가 발생할 수 있습니다.
- 배터리 팩을 사용하지 않을 경우에는 단자를 연결할 수 있는 종이 클립, 동전, 열쇠, 못, 나사와 같은 작은 금속의 가까이에 두지 마십시오. 배터리 단자가 합선되면 화상 또는 화재가 발생할 수 있습니다.
- 배터리를 낭용하면 누액이 발생할 수 있습니다. 배터리 누액에 닿지 않도록 주의하십시오. 실수로 배터리 누액에 닿은 경우에는 물로 씻어내십시오. 배터리 누액이 눈에 들어간 경우에는 의사의 진찰도 받으십시오. 배터리 누액에 닿으면 피부 자극이 생기거나 화상을 입을 수 있습니다.

### 특수 안전 수칙

#### 지침 준수

#### 배터리 카트리지 안전 수칙

- 배터리 카트리지를 사용하기 전에 (1) 배터리 충전기, (2) 배터리 및 (3) 배터리 사용 제품의 지침과 주의 사항을 모두 읽으십시오.
- 배터리 카트리지를 분해하지 마십시오.
- 사용 시간이 급격히 줄어든 경우 즉시 사용을 멈추십시오. 과열, 화상 및 폭발이 일어날 수 있습니다.
- 전해질이 눈에 들어간 경우 깨끗한 물로 씻어낸 다음 즉시 의사의 진찰을 받으십시오. 설명할 수 있습니다.
- 배터리 카트리지가 합선되지 않도록 주의하십시오.
  - 배터리 카트리지의 단자에 도체를 대지 마십시오.
  - 못이나 동전과 같은 금속을 배터리 카트리지와 함께 보관하지 마십시오.
  - 배터리 카트리지가 물이나 비에 닿지 않게 하십시오. 배터리가 합선되면 과전류, 과열, 화상 및 절연 파괴가 발생할 수 있습니다.
- 도구 및 배터리 카트리지는 50°C 이상 되는 곳에 보관하지 마십시오.
- 배터리 카트리지는 손상되었거나 완전히 소진된 경우에도 소각하지 마십시오. 배터리 카트리지가 불 속에서 폭발할 수 있습니다.
- 배터리를 떨어뜨리거나 타격을 가하지 않도록 주의하십시오.
- 떨어뜨렸거나 타격을 받은 배터리는 사용하지 마십시오. ( 손상된 배터리는 사용하지 마십시오. )

## 지침 준수

### 배터리 수명을 최대한으로 유지하는 방법

1. 완전히 방전되기 전에 배터리 카트리지를 충전하십시오. 도구의 전원이 부족한 경우 도구 사용을 멈추고 배터리 카트리지를 충전하십시오.
2. 완전히 충전된 배터리 카트리지를 재충전하지 마십시오. 과충전하면 배터리 서비스 수명이 단축됩니다.
3. 배터리 카트리는 10°C~40°C의 실내 온도에서 충전하십시오. 뜨거운 배터리 카트리는 식힌 후에 충전하십시오.
4. 배터리 카트리를 장기간 사용하지 않을 경우에는 6개월에 한 번 충전하십시오.

## 이동식 배터리 카트리지 설치 및 제거 (그림 5)

### ⚠경고:

- 충전할 때는 지정된 배터리 충전기만 사용하십시오. 다른 유형의 배터리를 사용하면 화재가 발생할 수 있습니다.
- 배터리 카트리지를 설치 또는 제거하기 전에 반드시 도구를 끄십시오.
  - 배터리 카트리지를 제거하려면 카트리지 전면에 있는 버튼을 누른 채 배터리 카트리지를 당겨 도구와 분리하십시오.
  - 배터리 카트리지를 설치하려면 배터리 카트리지의 돌출부를 하우징 홈과 정렬한 다음 밀어 넣으십시오. 찰칵 소리가 나며 제자리에 고정될 때까지 삽입하십시오. 제대로 삽입되지 않으면 버튼 위쪽의 적색 표시기가 보입니다. 적색 표시기가 보이지 않도록 제대로 설치하십시오. 그렇지 않으면 도구에서 빠져서 사용자나 주변 사람이 다칠 수 있습니다.

## 배터리 수명 표시

LCD에 배터리 수명을 표시하는 배터리 아이콘 이 있습니다.

: 배터리 수명이 30% 이상입니다

: 배터리 수명이 30% 이하입니다

: 배터리 수명이 10% 이하입니다

: 배터리 수명이 거의 다 소진되었습니다. 배터리를 즉시 충전해야 합니다

## 라디오 작동

### ⚠경고:

금속 분진 주변에서 이 장치를 사용하지 마십시오. 스피커의 성능이 저하됩니다.

### ⚠경고:

이 장치를 물에 담그지 마십시오. 습도 90% 이하에서만 견딥니다.

이 장치는 자동 선국, 수동 선국, 메모리 미리 설정 호출 등 3가지 선국 방법을 제공합니다.

## 자동 선국



1. 라디오 전원 버튼 을 눌러 라디오를 켭니다.

2. 전원 버튼 을 짧게 눌러 원하는 주파대 (AM/FM)를 선택합니다.



### 참고:

FM 수신에 적합하도록 안테나를 뽑으십시오. AM 대역의 경우 신호를 잘 받도록 라디오를 수평으로 회전하십시오.



### 중요:

1. 라디오 주파수 장애를 유발하는 컴퓨터 화면이나 기타 기기 옆에서 라디오를 사용하지 마십시오.
2. 라디오 선국 버튼 을 0.5 초 이상 누르고 있습니다. 다음으로 사용 가능한 방송국에서 주파수가 멈춥니다.
3. 볼륨 조정 버튼 을 눌러 최적의 음량을 선택합니다. LCD 디스플레이에 음량 변화 (0~40 단계)가 표시됩니다.
5. 라디오를 끄려면 LCD 디스플레이에 OFF가 표시될 때까지 전원 버튼 을 누르고 있습니다.

## 수동 선국

1. 라디오 전원 버튼 을 눌러 라디오를 켭니다.
2. 전원 버튼 을 짧게 눌러 원하는 주파대 (AM/FM)를 선택합니다.

### 참고:

- FM 수신에 적합하도록 안테나를 뽑으십시오. AM (MW) 대역의 경우 신호를 잘 받도록 라디오를 회전하십시오.
3. 원하는 주파수가 디스플레이에 표시될 때까지 라디오 선국 제어 을 누릅니다.
  4. 볼륨 조정 버튼 을 눌러 최적의 음량을 선택합니다.
  5. 라디오를 끄려면 LCD 디스플레이에 OFF가 표시될 때까지 라디오 전원 버튼 을 누르고 있습니다.

## 방송국을 미리 설정 메모리에 저장

메모리 미리 설정은 주파대마다 3개씩 있습니다.

1. 라디오 전원 버튼 을 눌러 라디오를 켭니다.
2. 위에 설명된 절차에 따라 원하는 방송국을 선택합니다.
3. 디스플레이에 미리 설정 번호가 깜박임을 멈출 때까지 원하는 미리 설정 버튼을 누르고 있습니다 (약 3 초). 미리 설정 번호가 디스플레이에 표시되고 선택한 미리 설정 버튼에 해당 방송국이 저장됩니다.
4. 이 절차를 반복하여 미리 설정을 모두 지정합니다.

### 참고:

미리 설정 메모리에 저장된 방송국을 위의 절차에 따라 덮어쓸 수 있습니다.

## 미리 설정 메모리에서 방송국 호출



1. 라디오 전원 버튼 을 눌러 라디오를 켭니다.
2. 원하는 주파대를 선택합니다.
3. 원하는 미리 설정 버튼을 누르면 미리 설정 번호와 방송국 주파수가 디스플레이에 표시됩니다.

## 시스템 재설정

라디오가 제대로 작동하지 않거나 디스플레이에 숫자가 누락되었거나 불완전하면 다음 절차를 수행하십시오.

### 참고:

시스템을 재설정하려면 라디오를 OFF 모드로 전환해야 합니다.

1. 라디오 전원 버튼 을 눌러 라디오를 끕니다.
2. 미리 설정 버튼 3 과 라디오 전원 버튼 을 약 5 초 동안 누르고 있습니다. LCD에 아이콘이 모두 표시되면 모든 미리 설정 메모리가 공장 기본값으로 돌아갑니다.



## 플래시 사용 (그림 7)

### ⚠경고:

상해 사고를 피하려면 커져 있는 작업등을 직접 보지 마십시오.

### ⚠경고:

상해 사고를 피하려면 베젤 어셈블리가 제자리에 없는 상태로 작업등을 사용하지 마십시오.

## 피벗 헤드 사용 및 조정

라디오를 켜거나 끈 상태에서 플래시 버튼 [⊙] 을 눌러 플래시를 켜거나 끕니다.

### 참고:

피벗 헤드는 150 도 범위 내에서 회전할 수 있으며 6 단계로 조정 가능합니다. 원하는 위치로 피벗 헤드를 돌리십시오. 멈춤쇠가 제자리에 들어가면 찰락 소리가 납니다.

### 중요:

피벗 헤드를 강제로 회전하지 마십시오.

## LCD 역광

아무 제어 버튼이나 누르면 LCD 디스플레이 조명이 약 10 초 동안 켜집니다.

## 사양

<b>모델</b>		<b>BMR050</b>			
전원		D.C.14.4 V/18 V			
LED		1.4 W x 3			
선국 주파수 범위		AM: 522-1,629 kHz			
		FM: 87.5-108 MHz			
스피커		∅ 51 mm 8 Ω 3 W			
출력 전력 (18 V)		3.0 W			
사용 시간 (라디오 출력 전력이 100 mW 의 경우)		라디오만	조명만	라디오 / 조명	
		BL1415	11 시간	3 시간 30 분	2 시간 30 분
		BL1430	25 시간	8 시간 30 분	6 시간
		BL1815	11 시간	3 시간 30 분	2 시간 30 분
		BL1830	25 시간	8 시간 30 분	6 시간
크기 (배터리 BL1430 포함)		263 mm x 75 mm x 196 mm			
순중량		0.95 kg (배터리 BL1415 포함)			
		1.14 kg (배터리 BL1430 포함)			
		1.01 kg (배터리 BL1815 포함)			
		1.23 kg (배터리 BL1830 포함)			

## 유지 관리

수리, 유지 관리 또는 조정은 제품 안전 및 안정성 유지를 위해 Makita 공인 서비스 센터에 의뢰하십시오.





3A81UL5Z10000  
BMR050-15L-0711

**Makita Corporation**  
Anjo, Aichi, Japan  
[www.makita.com](http://www.makita.com)