



牧田®

牧田牌
专业电动工具

使用说明书

充电式切割机 (金工)

DCS550

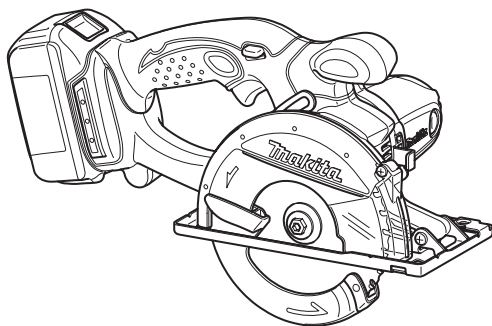

使用前请阅读。

规格

型号	DCS550
锯片直径	136 mm
最大切割深度	51 mm
空载速度(/min)	3,600
长度	348 mm
净重	2.6 kg
额定电压	D.C. 18 V

- 生产者保留变更规格不另行通知之权利。
- 规格和电池组可能因销往国家之不同而异。
- 重量（带电池组）符合EPTA-Procedure 01/2003

符号

以下显示本工具使用的符号。在使用工具之前请务必理解其含义。



阅读使用说明书。



仅限于欧盟国家
请勿将电气设备或电池组与家庭普通废弃物一同丢弃！请务必遵守欧洲关于废弃电子电气设备、电池和蓄电池以及废弃电池和蓄电池的指令并根据法律法规执行。达到使用寿命的电气设备和电池组必须分类回收至符合环境保护规定的再循环机构。

用途

本工具仅在配备适当的锯片后用于切割软钢和铝。

噪音

典型A加权噪音级别（根据EN60745测定）：

声压级(L_{pA}) : 78 dB(A)

不确定度 (K) : 3 dB(A)

工作时的噪音级别可能会超过80 dB (A)。

佩带耳罩

振动

振动总值（三轴矢量和）（根据EN60745测定）：

工作模式：切割金属

振动值 ($a_{h,M}$) : 2.5 m/s²

不确定度 (K) : 1.5 m/s²

注： 声明的振动值系根据标准测试方法测定，可用于相互比较工具。

注： 声明的振动值可用于工具性能的初步评估。

警告： 实际使用电动工具时的振动值可能因使用方法而不同于声明的振动值。

警告： 请务必基于预测的实际使用条件（考虑操作周期的所有方面，如工具关闭时间、怠速运行时间和启动时间）采取安全措施以保护操作人员。

仅用于欧洲国家

EC符合性声明

我们Makita（牧田）公司作为责任制造商，声明以下Makita（牧田）机器：

设备名称：

充电式切割机（金工）

型号 / 类型：DCS550

为系列化生产

符合以下欧盟指令：

2006/42/EC

其生产环节遵循以下标准或标准化文件：

EN60745

技术文档保存机构：

Makita International Europe Ltd.

Technical Department,

Michigan Drive, Tongwell,

Milton Keynes, Bucks MK15 8JD,

England

30.1.2009

电动工具一般安全警告

⚠警告 请通读所有的安全警告和所有的说明事项。若不遵循警告和说明事项，可能导致触电、起火和 / 或严重的人身伤害。

请保留所有的警告和说明事项，以备日后参考。

警告中所说的“电动工具”指用电源（接线式）或电池（充电式）驱动的电动工具。

工作区域安全事项

1. 保持工作区域清洁，照明情况良好。混乱或黑暗的工作区域容易招致意外情况发生。
2. 请勿在易爆环境，如有可燃性液体、气体或粉尘的环境下操作电动工具。电动工具产生的火花可能会引燃粉尘或气体。
3. 操作电动工具时请让儿童和旁观者远离。操作时的分心会使您无法正常控制工具。

电气安全事项

4. 电动工具的插头必须与插座相匹配。切勿以任何方式对插头进行改装。请勿将任何适配器插头用于接地的电动工具。未经改装的插头和相匹配的插座可降低触电的危险。
5. 请避免与接地的表面如管子、散热器、炉灶以及冰箱等进行身体接触。如果您的身体接地，将会增加触电的危险。
6. 请勿将电动工具暴露在雨水或潮湿的环境中。水进入电动工具将增加触电的危险。
7. 请勿不当使用导线。切勿用导线拖拽工具或拔下电动工具的插头。避免使导线受热、沾染油脂，碰到尖锐的边缘或移动的部件。破损或缠绕的导线会增加触电的危险。
8. 在室外操作电动工具时，请用户外专用的延长线。使用户外专用的导线可降低触电的危险。
9. 如果必须要在潮湿的场所操作电动工具时，请使用带漏电断路器（GFCI）保护功能的电源。使用漏电断路器可降低触

电的危险。

人身安全注意事项

10. 操作电动工具时请保持警惕，注意您的操作，并运用常识。请勿在麻醉品、酒精或其他药物作用影响下操作电动工具。在操作电动工具期间分心可能会导致严重的人身伤害。
 11. 请使用个人劳防用品。请务必佩戴安全眼镜。正确使用防尘面罩、防滑安全鞋、硬质帽子或耳罩等劳防用品可减少人身伤害的危险。
 12. 防止意外启动。在连接至电源和 / 或电池组，拿起或搬运工具之前，请确保开关处于关闭位置。搬运工具时手指放在开关上或者在开关打开的情况下给工具通电会招致意外情况发生。
 13. 在起动手具之前请取下所有的调节钥匙或扳手。如果工具的旋转部件上留有扳手或调节钥匙，则可能会导致人身伤害。
 14. 操作时手不要伸得太长。操作时请双脚站稳，始终保持平衡。这样可在意外情况下较好地控制工具。
 15. 注意衣装。请勿穿戴宽松的衣服或佩戴首饰。勿使您的头发、衣服和手套靠近移动的部件。宽松的衣服、首饰或长发会被卷入运动部件中。
 16. 如果提供了与除尘和集尘设备连接用的装置，请确保将其正确连接和使用。使用集尘设备可减少与粉尘有关的意外事件。
- #### 用电源驱动的电动工具的使用和保养
17. 不要滥用电动工具。根据用途使用正确的电动工具。使用工具时不可超出其设计额定值，这样才能更好、更安全地完成作业。
 18. 如果工具的开关无法使工具开启和关闭，则请勿使用该工具。无法通过开关控制的电动工具非常危险，必须进行维修。
 19. 在进行任何调节、更换附件或存放电动工具之前，请将插头从电源上拔下，并且 / 或将电池组从工具上取下。这些安全防护措施可降低工具意外起动的危险。
 20. 将闲置的电动工具存放于儿童无法触及之处，并且不得让任何不熟悉工具或这些说明事项的人员操作工具。电动工具在未经训练的用户手中是危险的。
 21. 保养电动工具。检查运动部件是否有偏差或粘连、部件是否破损以及其他可能

会影响工具运行的情况。如果部件有损坏，请在使用之前将工具送去维修。许多意外是由于电动工具的保养不良引起的。

22. 保持切割工具的锋利和清洁。保养良好，具有锋利切边的切割工具不易粘连，并且易于控制。
 23. 按照这些说明事项，根据作业条件和作业特点来使用电动工具、附件和钻头。将电动工具用于除了这些设计用途以外的操作时将导致意外情况发生。
- 用电池驱动的电动工具的使用和保养
24. 请勿使用制造商指定的充电器进行充电。将适用于某一种类型电池组的充电器用于其他类型的电池组时，可能会导致起火。
 25. 电动工具仅可使用专门指定的电池组。使用其他类型的电池组可能会导致人身伤害或起火。
 26. 不使用电池组时请将其远离纸夹、硬币、钥匙、钉子、螺丝或其他小型金属物体放置。这些物体可能会使电池端子短路。这些物体可能会使电池端子短路，引起燃烧或起火。
 27. 使用过度时，电池中可能溢出液体。请避免接触。如果意外接触到电池漏液，请用水冲洗。如果液体接触到眼睛，请就医。电池漏液可能会导致过敏发炎或灼伤。

维修服务

28. 请将您的电动工具交由有资格的专业维修人员处理，仅可使用与原部件相同的更换部件。这样可确保工具的安全性。
29. 根据说明进行润滑和更换附件。
30. 保持把手干燥、清洁，无油污和润滑脂。

充电式切割机（金工）使用安全警告

切割步骤

1.  危险：请使双手远离切割区域和锯片。请将另一只手放在辅助手柄或电机外壳上。如果双手握持工具，就不会被锯片切割到。
2. 请勿将手伸到工件下方。在工件的下方，保护罩无法保护您不碰到锯片。
3. 根据工件的厚度调节切割深度。深度不得超过工件下方一个锯齿的位置。
4. 切勿将工件拿在手里或放在腿上进行切割。将工件固定在稳定的平台上。正确地支撑工件非常重要，可减少身体

暴露在切割区域的部分，也可最大限度地减少锯片卡滞或工具失控现象。

5. 当进行作业时切割工具可能会接触到隐藏的电线，请握住电动工具的绝缘抓握表面。接触到“带电”的电线时，工具上曝露的金属部分也会“带电”，并使操作者触电。
6. 进行切锯时，请始终使用切锯导板或直刃导板。这样可提高切割精度，并降低锯片卡滞的可能性。
7. 请始终使用具有正确轴孔尺寸和形状（钻石形和圆形）的锯片。与工具的安装硬件不匹配的锯片无法正常运行，会导致失控。
8. 切勿使用损坏的或不正确的锯片垫圈或螺栓。锯片垫圈和螺栓必须为工具所专用的，以保证工具的最佳性能和操作的安全性。

反弹原因和相关警告

- 反弹是锯片收缩、卡滞或方向偏离时突然产生的反作用力，会导致失控的工具上升或脱离工件而朝向操作者。
- 当锯片被压缩或卡滞在锯痕上，锯片将停止动作，电机反作用力驱使工具快速地朝操作者反弹。
- 如果锯片被扭曲或切割时方向偏离，则锯片背面的齿缘可能进入工件上表面，导致锯片脱离锯痕或弹向操作者。

工具误操作和 / 或不正确的操作步骤或操作条件将导致反弹，遵守以下所述的注意事项即可避免。

9. 使用工具时请双手牢固持握把手，保持手臂位置正确以防止反弹力。身体可位于锯片的任意一侧，但不得与锯片成一直线。反弹会使工具向后跳出，但是，如果遵守了正确的注意事项，操作者可控制反弹力。
10. 当锯片卡滞或因任何原因中断切割操作时，请释放扳机并将工具保持在切割材料中不动，直至锯片完全停止。当锯片还在运动中时，切勿试图将工具从工件中取出或将工具往后拉，否则可能会造成反弹。研究并采取正确的措施以避免锯片卡滞。
11. 当在工件中重新启动工具时，将锯片置于锯痕的中央，并检查锯齿是否与切割材料粘合在一起。如果锯片卡滞，则当工具重新时，锯片可能会沿卡滞处移动或从工件上反弹。
12. 请使用较大的支撑面板以最大限度地降低锯片收缩和反弹的可能。大面板会因

自身的重量而下陷。必须在面板下面两侧靠近切割线和面板边缘的位置放置支撑件。

13. 请勿使用钝的或损坏的锯片。锯片未经打磨或放置不正确会使锯痕狭窄，导致摩擦过大、锯片卡滞或反弹。
14. 在进行切割操作之前，必须紧固锯片深度和斜角调节锁定杆。如果在切割时锯片调节杆移动，则可能导致锯片卡滞和反弹。
15. 当在墙壁或其他盲区进行“切入式切割”时请尤其小心。凸出的锯片可能会切割到容易引起反弹的物体。进行切入式切割时，使用缩回把手将下部保护罩收回。

下部保护罩功能

16. 在每次使用之前请检查下部保护罩是否正确闭合。如果下部保护罩无法自由移动和快速闭合，则请勿使用工具。切勿将下部保护罩置于打开位置。如果工具意外跌落，下部保护罩可能会弯曲。使用缩回杆升起下部保护罩，并确保其能在各种角度和深度的切割操作中自由移动且不碰到锯片或其他任何部件。
17. 检查下部保护罩弹簧的操作和状态。如果保护罩和弹簧无法正常工作，则在使用前必须对其进行修理。如果有部件损坏、存在卡滞物或积聚有碎片，则下部保护罩可能会操作迟缓。
18. 仅当进行“切入式切割”和“复合切割”等特殊切割操作时，下部保护罩可手动收回。通过缩回把手升起下部保护罩，一旦锯片进入切割材料，必须释放下部保护罩。在进行所有其他切割操作时，下部保护罩应自动操作。
19. 在将工具置于工作台或地板上之前，请始终查看下部保护罩是否覆盖住锯片。未受保护的滑动的锯片会导致工具向后移动，切割到在其移动路径上的物体。请注意从释放开关扳机之后到锯片停止所需的时间。
20. 要检查下部保护罩时，请用手打开下部保护罩，然后松开并查看保护罩。请同样查看缩回把手，确保其不会碰到工具外壳。将锯片暴露在外是非常危险的，会导致严重的人身伤害。

附加安全警告

21. 请勿通过对锯片施加侧面的压力使锯片停止。
22. 危险：
当锯片正在移动时，请勿试图移开切割

材料。

小心：电源关闭之后锯片还将移动一段距离。

23. 进行切割时，请将工具基座较宽的部分置于工件被稳固支撑的那部分上，而不要放在将被切割下来的那部分上。
24. 切勿试图使用虎钳将工具上下颠倒进行切割。这样做非常危险，会导致严重的事故。
25. 进行操作时请佩戴安全护目镜和耳罩。
26. 请务必使用本说明书中建议的锯片。请勿使用任何砂轮。

请保留此说明书。

警告： 请勿为图方便或因对产品足够熟悉（由于重复使用而获得的经验）而不严格遵循相关产品安全规则。使用不当或不遵循使用说明书中的安全规则会导致严重的人身伤害。

重要安全注意事项

电池组相关

1. 在使用电池组之前，请仔细阅读所有的说明以及（1）电池充电器，（2）电池，以及（3）使用电池的产品上的警告标记。
2. 请勿拆解电池组。
3. 如果机器运行时间变得过短，请立即停止使用。否则可能会导致过热、起火甚至爆炸。
4. 如果电解液进入您的眼睛，用清水将其冲洗干净并立即就医。否则可能会导致视力受损。
5. 请勿使电池组短路：
 - （1）请勿使任何导电材料碰到端子。
 - （2）避免将电池组与其他金属物品如钉子、硬币等放置在同一容器内。
 - （3）请勿将电池组置于水中或使其淋雨。电池短路将产生大的电流，导致过热，并可能导致起火甚至击穿。
6. 请勿将工具和电池组置于温度可能达到或超过50° C (122° F) 的场所。
7. 即使电池组已经严重损坏或完全磨损，也请勿焚烧电池组。电池组在火中会爆炸。
8. 请小心，勿撞击电池或使其掉落。
9. 请勿使用损坏的电池。

10. 关于如何处理废弃的电池，请遵循当地法规。

请保留此说明书。

保持电池最大使用寿命的提示

1. 在电池组电量完全耗尽前及时充电。发现工具电量低时，请停止工具操作，并给电池组充电。
2. 请勿对已充满电的电池组重新充电。过度充电将缩短电池的使用寿命。
3. 请在 $10^{\circ}\text{C} - 40^{\circ}\text{C}$ ($50^{\circ}\text{F} - 104^{\circ}\text{F}$) 的室温条件下给电池组充电。请在灼热的电池组冷却后再充电。
4. 如果您不需要长时间使用工具，请每六个月对电池组充电一次。

功能描述

⚠小心：

- 调节或检查工具功能之前，请务必关闭工具的电源并取出电池组。

安装或拆卸电池组

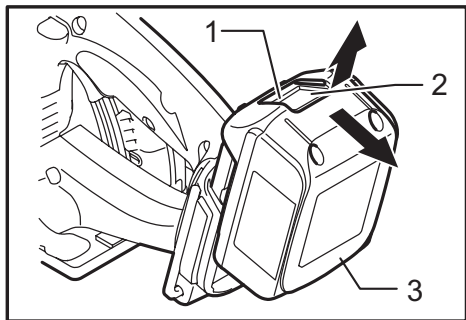

- 1. 红色指示灯 2. 按钮 3. 电池组

⚠小心：

- 安装或拆卸电池组之前，请务必关闭工具电源。
- 安装或拆卸电池组时请握紧工具和电池组。否则它们可能从您的手中滑落，导致工具和电池组受损，甚至造成人身伤害。

拆卸电池组时，按下电池组前侧的按钮，同时将电池组从工具中抽出。

安装电池组时，要将电池组上的舌簧与外罩上的凹槽对齐，然后推滑到位。将其完全插

入到位，直到电池组被锁定并发出卡嗒声为止。如果插入后仍能看到按钮上侧的红色指示灯，则说明电池组未完全锁紧。

⚠小心：

- 务必完全装入电池组，直至看不见红色指示灯。否则它可能会意外从工具中脱落，从而造成自身或他人受伤。
- 请勿强行安装电池组。如果电池组难以插入，可能是插入方法不当。

电池保护系统（带星形标志的锂离子电池）

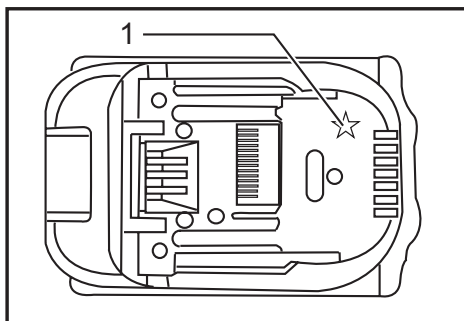

- 1. 星形标志

带星形标志的锂离子电池配有保护系统。该系统可自动切断工具电源以延长电池寿命。作业时，如果工具和 / 或电池处于以下情况时工具将会自动停止运转：

- 过载：
以导致异常高电流的方式操作工具。
在这种情况下，请松开工具的开关扳机并停止导致工具过载的应用操作。然后重新扣动开关扳机。如果无法启动工具，则说明电池过热。在这种情况下，请待电池冷却后再扣动开关扳机。
- 电池电压低：
剩余电池电量过低且工具不运行。
在这种情况下，请取下电池并予以充电。

调节切割深度

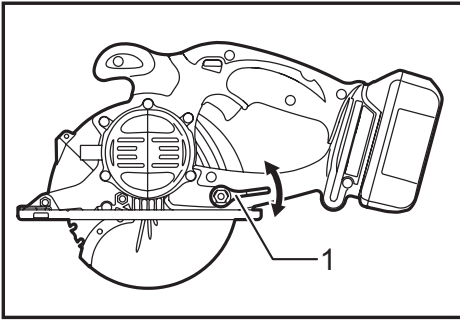

► 1. 杆

⚠️ 小心：

- 调节了切割深度之后，请务必紧固杆。

松开后把手侧的杆，向上或向下移动基座。在所需的切割深度处，拧紧杆以紧固基座。为使切割更干净、更安全，设定切割深度时注意不得超过工件下方一个锯齿的位置。危险的反弹会导致人身伤害，使用正确的切割深度有助于降低反弹的可能。

对齐

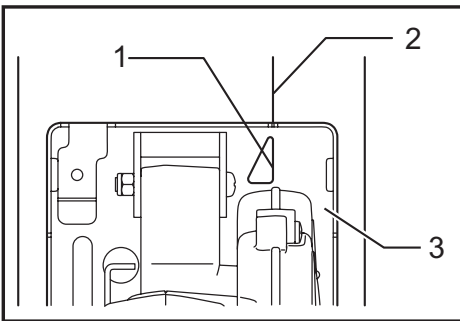

► 1. A 位置 2. 切割线 3. 基座

进行切割时，将基座前端的 A 位置与工件上的切割线对齐。

开关操作

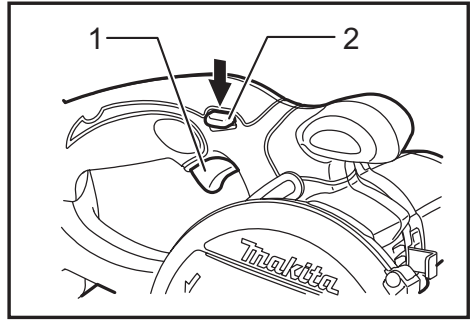

► 1. 开关扳机 2. 锁定杆

⚠️ 小心：

- 在将电池组插入工具之前，请务必检查开关扳机是否能扣动自如，松开时能否退回至“OFF”（关闭）位置。
- 在没有按下锁定杆的情况下，请勿用力扣动开关扳机。这样可能导致开关破损。

为避免使用者不小心扣动开关扳机，本工具采用锁定杆。要启动工具时，请按锁定杆，然后扣动开关扳机即可。松开开关扳机工具即停止。

⚠️ 警告：

- 为了您的安全，本工具配备了锁定杆，可防止工具误启动。如果当您只是扣动开关扳机而没有按下锁定杆时，工具即开始运行，则切勿使用此工具。在进一步使用该工具之前，请将其送回Makita（牧田）维修中心进行正确的修理。
- 切勿封住锁定杆或废除其用途和功能。

点亮照明灯

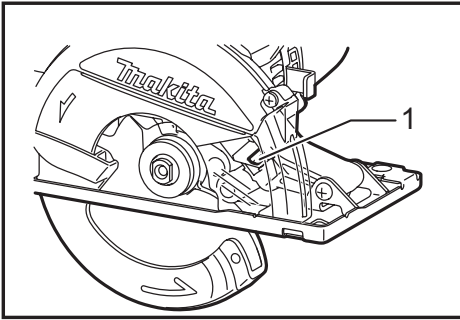

► 1. 照明灯

⚠小心:

- 请勿直视灯光或光源。

要仅打开照明灯时，请在未按锁定杆的情况下扣动开关扳机。打开照明灯并运行工具时，请在按下锁定杆的情况下扣动开关扳机。

注:

- 请用棉棒清除灯头上的灰尘。注意不要刮花灯镜面，否则会降低照明亮度。
- 请勿使用汽油、稀释剂或类似物品清洁灯头。否则会损坏灯头。

装配

⚠小心:

- 对工具进行任何装配操作前，请务必关闭工具的电源并取出电池组。

拆卸或安装锯片

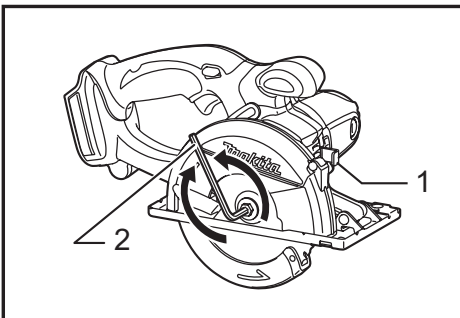

► 1. 轴锁 2. 六角扳手

⚠小心:

- 安装锯片时，请确保锯齿向上指向工具前部。
- 请仅使用Makita（牧田）扳手来安装或拆卸锯片。

要拆卸锯片时，用力压入轴锁，以使锯片无法转动，然后使用扳手逆时针方向拧松六角螺栓。然后拆下六角螺栓、外法兰盘和锯片。

要安装锯片时，可按与拆卸时相反的步骤进行。务必顺时针拧紧六角螺栓。

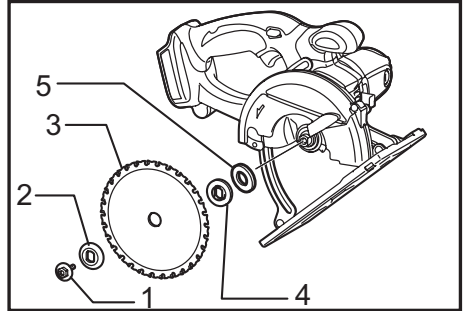

► 1. 六角螺栓 2. 外法兰盘 3. 锯片 4. 内法兰盘 5. 杯形垫圈

当更换锯片时，请确保同时清洁上部 and 下部锯片保护罩上积累的碎片和碎屑。但是，在每次使用工具之前仍需进行检查下部保护罩的操作。

六角扳手的存放

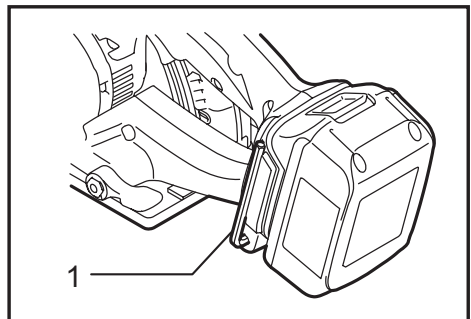

► 1. 六角扳手

不使用时，请如图所示贮存六角扳手以防丢失。

操作

⚠小心:

- 插入电池组时请务必使其完全锁紧到位。如果插入后仍能看到按钮上侧的红色部分，则说明电池组未完全锁紧。此时，须将电池组完全插入，直到红色部分看不到为止。否则它可能会意外从工具中脱落，从而造成自身或他人受伤。
- 请确保慢慢地以直线向前移动工具。使用强力或扭曲工具会导致电机过热和危险的反弹，可能导致严重伤害。
- 如果工具连续工作到电池组电量耗尽，则应暂停使用工具**15**分钟，再用充电后的电池继续操作。
- 进行切割时切勿扭曲工具或使用强力。否则可能导致电机过载和/或危险的反弹，对操作者造成严重伤害。
- 进行操作之前请始终佩戴安全眼镜或护目镜。

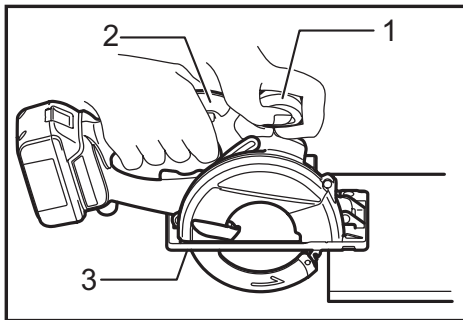

► 1. 前把手 2. 后把手 3. 基座

请紧握本工具。本工具具有一个前把手和一个后把手。请同时使用这两个把手以最稳固地抓握工具。如果双手握持工具，就不会被锯片切割到。将工具基座放在要切割的工件上，锯片不得与工件有任何接触。然后启动工具并等待，直至锯片达到全速运转时再进行操作。现在，您只需在工件表面向前移动本工具，使其平稳地保持平坦前进，直至切割操作完成即可。

为使切割顺畅，请保持切割线路笔直，并且锯片前进的速度保持一致。如果切割未能正确地沿着您设定的切割线路进行，请勿试图扭转工具或强行使工具返回切割线。否则可能会使锯片卡滞，并导致危险的反弹，可能造成严重伤害。释放开关扳机，等待锯片停止，然后将工具从切割材

料中退出。在新的切割线路上将工具重新对齐，然后重新开始切割。操作者应尽量避免站在会暴露在工具切割时产生的碎片和碎屑中的位置。使用安全眼镜有助于避免受伤。工具基座中的查看槽可使您方便地查看锯片前缘与工具上所设定的锯片的最大切割深度之间的距离。

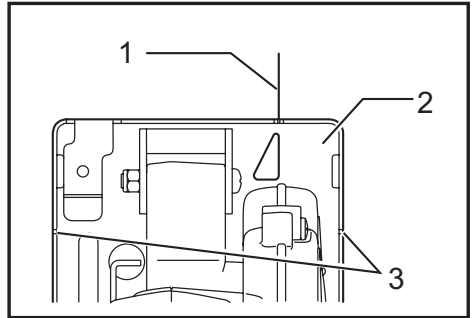

► 1. 切割线 2. 基座 3. 查看槽

⚠小心:

- 请勿使用变形的或有裂缝的锯片。更换新的锯片。
- 切割时请勿将切割材料堆叠起来。
- 切勿切割坚硬的钢、不锈钢、木头、塑料、混凝土、瓷瓦等材料。**仅可切割软钢和铝制品。**
- 切割完成之后，请勿立刻直接用手触摸锯片、工件或切割碎片，因为它们可能会非常烫而导致皮肤烫伤。
- **请始终使用适当的锯片进行切割操作。**使用不正确的锯片可能会导致切割性能不良和/或存在人身伤害的危险。

切锯导板（导尺）（附件）

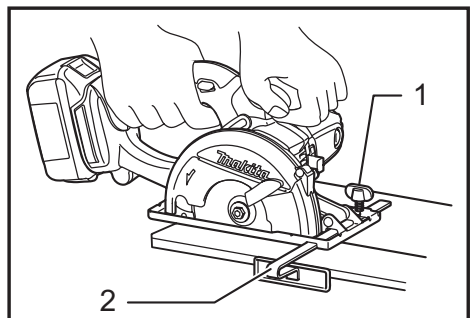

► 1. 夹紧螺丝 2. 切锯导板（导尺）

随附的切锯导板有助于您进行超精确的直线切割。只需简单地沿着工件侧向上滑切锯导板，然后使用基座前部的螺丝将其紧固到位。也可利用切锯导板进行宽度一致的重复切割。

保养

⚠小心：

- 检查或保养工具之前，请务必关闭工具电源并取出电池组。
- 切勿使用汽油、苯、稀释剂、酒精或类似物品清洁工具。否则可能会导致工具变色、变形或出现裂缝。

检查锯片

- 每次使用工具之前和之后，请仔细检查锯片有无裂缝或损坏。立即更换有裂缝或损坏的锯片。
- 继续使用钝的锯片可能会导致严重的反弹和/或电机过载。一旦切割时不再有效，请立即更换新的锯片。
- 用于金属切割机的锯片无法重新打磨。

更换碳刷

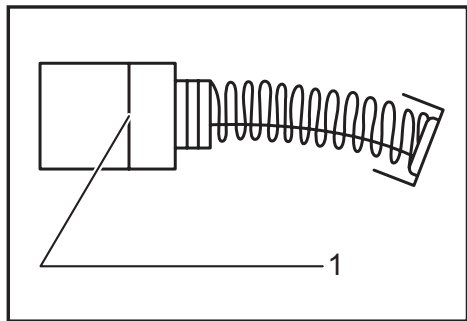

► 1. 界限磨损线

定期拆下碳刷进行检查。在碳刷磨损到界限磨损线时进行更换。请保持碳刷清洁并使其在碳刷夹内能自由滑动。两个碳刷应同时替换。请仅使用相同的碳刷。

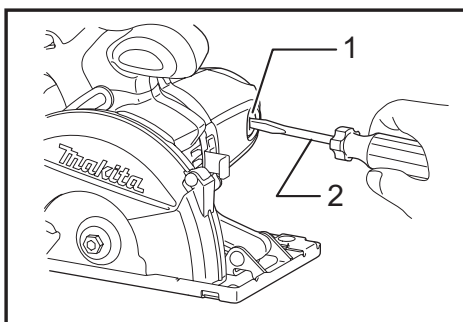

► 1. 碳刷夹盖 2. 螺丝起子

使用螺丝起子拆下碳刷夹盖。取出已磨损的碳刷，插入新的碳刷，然后紧固碳刷夹盖。为了保证产品的安全与可靠性，维修、任何其他维修保养或调节需由Makita（牧田）授权的维修服务中心完成。务必使用Makita（牧田）的替换部件。

选购附件

⚠小心：

- 这些附件或装置专用于本说明书所列的Makita（牧田）电动工具。其他附件或装置的使用可能会有人身伤害风险。仅可将附件或装置用于规定目的。

如您需要了解更多关于这些选购附件的信息，请咨询当地的Makita（牧田）维修服务中心。

- 硬质合金锯片
- 切锯导板（导尺）
- 蝶形螺丝M5 x 20
- 压缩弹簧6
- 5号六角扳手
- 安全护目镜
- Makita（牧田）原装电池和充电器

注：

- 本列表中的一些部件可能作为标准配件包含于工具包装内。它们可能因销往国家之不同而异。

Makita Corporation

3-11-8, Sumiyoshi-cho,
Anjo, Aichi 446-8502 Japan

www.makita.com

885282-128 ZHCN 20160512
