



牧田®

牧田牌  
专业电动工具

# 使用说明书

## 斜断锯 (滑动复合式)

LS0815F 型

LS0815FL 型

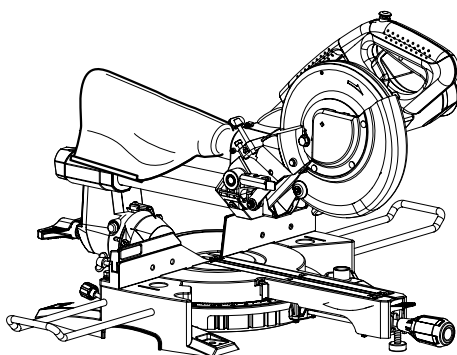

014288

☐ 双重绝缘

重要事项：使用前请阅读。

# 规格

型号	LS0815F/LS0815FL
锯片直径	216 毫米
内孔直径	
- 用于非欧洲国家	25.4 毫米
- 用于非欧洲国家	30 毫米
最大斜接角度	左 50° 右 60°
最大斜切角度	左 48° 右 5°
最大切割能力 (高 × 宽), 直径 216 毫米	

斜接角度	斜切角度		
	45° (左)	5° (右)	0°
0°	50 毫米 × 305 毫米	60 毫米 × 305 毫米	65 毫米 × 305 毫米
45°	50 毫米 × 215 毫米	-	65 毫米 × 215 毫米
60° (右)	-	-	65 毫米 × 150 毫米

空载速度 (/min)	5,000
激光型 (仅 LS0815FL)	红色激光 650nm, < 1mW (激光等级 2)
尺寸 (长 × 宽 × 高)	755 毫米 × 450 毫米 × 488 毫米
净重	用于非欧洲国家...14.1 公斤 用于欧洲国家...LS0815F 14.1 公斤 LS0815FL 14.2 公斤

## 安全等级

- 生产者保留变更规格不另行通知之权利。
- 规格可能因销往国家之不同而异。
- 重量符合 EPTA-Procedure 01/2003

## 符号

END223-4

以下显示本工具使用的符号。

在使用工具之前请务必理解其含义。



- 阅读使用说明书。



- 双重绝缘



- 为了避免飞溅的碎片造成人身伤害, 切割后请保持锯片头朝下, 直至锯片完全停止。



- 进行滑动切割时, 请首先将刀架完全拉向自身并向下按压把手, 然后将刀架推向导轨导向板。



- 请勿将手或手指靠近锯片。



- 调节滑动导板使其离开锯片和锯片保护罩。



- 存在激光辐射: 请勿直视激光束。直视激光束会对您的眼睛造成伤害。



- 仅限于欧盟国家  
请勿将电气设备与家庭普通废弃物一同丢弃! 请务必遵守欧洲关于废弃电子电气设备的指令, 根据各国法律法规执行。达到使用寿命的电气设备必须分类回收至符合环境保护规定的再循环机构。

## 用途

ENE006-1

本工具用于对木材进行精确地笔直和斜角切割。也可使用适当的锯片切割铝罐。

## 电源

ENF002-2

本工具所连接电源的电压须符合铭牌所示的额定值，只可使用单相交流电源。本工具达到双重绝缘，因此也可用于不带接地线的插座。

## 安全须知

ENA001-2

**⚠ 警告：**  
使用电动工具时，为了减少火灾、触电、及受伤等意外事故，必须注意以下所列举的基本安全事项。在使用本产品之前，请通读安全须知，并将其妥善保存。

为了操作安全：

- 1. 保持工作场所清洁。**  
在杂乱的工作场所与工作台面上使用电动工具，容易导致受伤。
- 2. 重视工作场所的环境。**  
电动工具不可淋雨。不可在暗湿地方使用电动工具。保持工作场所充分照明。不可在易燃易爆的地方使用电动工具。
- 3. 避免触电。**  
工作时，避免身体接触到接地的金属体，例如铁管、散热器、炉子、冷冻机等。
- 4. 不可让小孩接近。**  
不可让闲人触摸工具或电源连接导线。应该一律禁止闲人进入工作场所。
- 5. 收藏闲置工具。**  
电动工具不用时，应收藏在干燥、小孩不能拿到，位置较高或可上锁之处。
- 6. 不可勉强使用工具。**  
按其用途使用工具，才能获得良好的效果并且比较安全。
- 7. 要用对刀具。**  
不可用小型刀具或装置去加工本应使用大型刀具的工件。不可使用用途不对的刀具，例如，不可使用圆锯来切割树干或圆木。

## 8. 注意着装。

不可宽松拂袖，或穿戴首饰进行工作，因为可能被高速旋转的部件缠住而发生意外伤害。在室外工作时宜带橡皮制手套与防滑的靴子。留长发的人最好带帽子。

## 9. 使用安全眼镜及听力保护装置。

刨屑多而有粉尘时，宜戴口罩。

## 10. 连接除尘设备。

如果装置是用来连接除尘设备及收集设备的，确保它们之间已经连接，并被正确使用。

## 11. 不要糟踏导线。

不可拖着导线移动工具，或猛拉导线拔出插头。避免使导线触及高热物体及尖锐边缘或沾染油脂。

## 12. 固定工件。

使用夹钳来固定工件。这样做比用手握住工件加工来得安全，而且双手可以空出来使用刀具。

## 13. 不可伸越工具。

工作时，必须保持适当的姿势，必须站稳。

## 14. 注意保养工具。

刀具必须时时保持锐利的状态以获得良好的加工性与安全。请按照规定润滑与更换部件。定期检查导线，如发现有破损应交由牧田服务中心修复。定期检查接电导线，如有破损，应立即更换。手柄要保持干燥清洁，不沾油脂。

## 15. 断开工具与电源的连接。

当工具不用时，或进行保养，换夹具、刀具这些部件之前，请断开电插头。

## 16. 取下调整用工具及扳手。

在开动机器之前，须检查刀具部分的调整工具及扳手是否完全取下，必须养成这种习惯。

## 17. 防止意外激活。

不可将手指插入电源开关处。确保插头插入电插座时，开关是关着的。

## 18. 户外用接电延长导线。

在户外使用工具时，一定要采用户外专用的延长导线。

## 19. 保持清醒。

专心一致注意正在进行的工作。疲劳时不应使用工具。

## 20. 检查损坏的部分。

再次使用工具之前，须详细检查工具的护盖或其它部分损坏的程度，判断是否将影响到工具正常的机能。检查所有可移动的部分是否在正确位置，必须固定的部分是否固定紧等，部件的破损程度，检查这些可能影响正常操作的部件。有损坏的护盖或其它部件应请授权服务中心修理或更换，除非本说明书中另有指示。请授权服务中心更换有问题的开关。不可在开关失灵的情况下使用工具。

## 21. 警告。

使用本操作说明所推荐以外的附件或部件容易造成伤害事故。

## 22. 由专业人员维修您的工具。

本电动工具符合相关安全要求。务必请专业人员使用原装部件进行维修，并使用原厂的备件，否则可能会对用户带来严重伤害。

# 工具的补充安全规则

ENB034-7

1. 要佩戴安全眼镜。
2. 双手应远离锯片切割路线。以免碰到惯性运转中的锯片。否则可能导致重伤。
3. 在没有安装保护罩的情况下请勿操作电锯。每次使用前，请检查锯片保护罩能否正确闭合。如果锯片保护罩不能移动自如和及时关闭，请不要操作电锯。切勿通过夹绑的方式将锯片保护罩固定在开启位置。
4. 切勿徒手执行任何操作。作业期间，必须用虎钳将工件牢牢固定，使其靠紧翻转基座和导板导向板。切勿用手固定工件。
5. 切勿将手伸至锯片周围。
6. 请关掉电源并等锯片停止转动后，方可移动工件或更改设置。
7. 更换锯片或维修之前，请拔下工具的电源插头。
8. 搬运工具前一定要将所有的活动部分固定好。
9. 止动销可将切割头锁定在低位，但仅可在搬运和存放工具时使用，不得在切割作业时使用。
10. 请勿在存在易燃液体或气体的环境下使用工具。在存有易燃液体或气体的环境下使用工具时，其电气操作会导致爆炸和火灾发生。
11. 作业前一定要仔细检查锯片是否有裂纹或损伤。应立即更换有裂纹或受损的锯片。
12. 只能使用本工具专用的法兰。
13. 务必小心，不要损坏心轴、法兰（特别是安装表面上的法兰）或螺栓。这些部件的损坏可能会导致锯片破裂。
14. 一定要固定好翻转基座，确保其在作业中不会活动。
15. 为了安全起见，作业前一定要清除掉台面上的切屑或小碎片等。
16. 请避免切到钉子。操作前一定要仔细检查并拔掉工件上的所有钉子。
17. 打开工具开关之前，一定要松开轴锁。
18. 确保锯片在最低位置时不会碰到翻转基座。
19. 请握紧工具把手。须知在启动和停止时锯片会轻轻地向上或向下移动。
20. 打开开关前，请确保锯片未与工件接触。
21. 在对实际工件进行切割之前，请先让工具空转片刻。观察电锯的振动或摆动状况，由此判断安装是否适当，锯片是否平衡。
22. 要等到锯片达到全速运转状态时方可进行切割。
23. 若发现有任何异常情况，请立即停止作业。
24. 切勿将开关扳机锁定在“开”的位置上。
25. 请时刻保持警惕，特别是进行重复、单调的作业期间。不要被虚假的安全感所蒙蔽。锯片是相当危险的。
26. 请务必使用本说明书中指定的附件。使用不当的砂轮等附件，会引发伤害事故。
27. 本电锯只能用来切割木质、铝质或类似材料，不可用来切割其他材料。
28. 切割时，请将斜断锯连接至集尘设备。
29. 请根据所切割材料选择合适的锯片。

30. 切槽时要小心操作。
31. 锯槽板磨损时，请予以更换。
32. 请勿使用高速钢制成的锯片。
33. 作业时所产生的某些灰尘中含有能够导致癌症、生育缺陷或其他生殖性损害的化学物质。例如以下化学物质：
- 铅基涂层材料中所含的铅物质以及，
  - 经化学处理的木材中含有的砷和铬。暴露在此类有害物质中的风险程度取决于从事此类作业的频度。为尽量避免受到这些化学物质的影响：请保持工作区域通风良好，并使用认可的安全设备，如专门用于过滤精细微粒的防尘面罩等。
34. 为降低噪音污染，请务必确保锯片的锋利和清洁。
35. 操作人员必须经过充分的培训，熟知本工具的使用调整和操作事项。
36. 使用正确磨利的锯片。请注意锯片上标出的最大速度值。
37. 在工具还在运转且锯头没有回到待机位置时，切勿清理切割作业区内的切割废料或工件上的其他部分。
38. 请仅使用制造商指定的符合 EN847-1 标准的锯片。
39. 操作锯片（携带锯片时尽可能地将其置于锯匣中）和粗糙材料时，请佩戴手套。
40. 请保持地面清洁，清除碎片和切割废料等物。
41. 安装有激光器时，不允许更换不同类型的激光器。需要按正确的操作步骤进行维修。

请保留此说明书。

## 安装

### 工作台安装

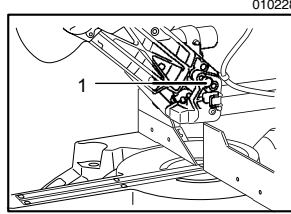

1. 止动销

运送工具时，把手应由止动销锁定在降下的位置。通过同时略降低把手和拉动止动销来松开止动销。

#### △ 警告：

- 确保工具不会在支撑面上移动。切割期间在支撑面上移动斜断锯可能会导致工具失控和严重的人身伤害。

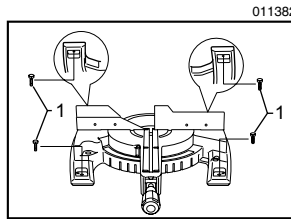

1. 螺栓

该工具应该用四个螺栓穿过工具基座上的螺栓孔将其固定在一个平坦稳定的表面。这样可以防止机器倾覆而可能导致的人身伤害。

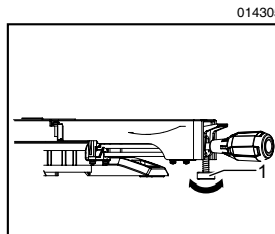

1. 调节螺栓

顺时针或逆时针转动调节螺栓使其与工具表面接触以保持工具平稳。

## 功能描述

### ⚠ 警告：

- 在调节或检查工具功能之前，请务必关闭工具电源开关并拔下电源插头。未关闭电源并拔下电源插头可能会使工具意外启动，导致严重的人身伤害。

## 锯片保护罩

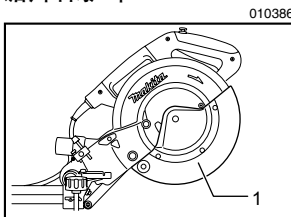

降下把手时，锯片保护罩会自动升起。当完成切割抬起把手时，锯片保护罩会回到原来的位置。

### ⚠ 警告：

- 请勿废弃或移除锯片保护罩或者保护罩上的弹簧。由于废弃保护罩而使锯片暴露在外会在操作期间导致严重的人身伤害。

为了您自身的安全考虑，请妥善保养锯片保护罩。任何对锯片保护罩不规范的操作都应立即更正。检查确认保护罩的弹簧可正常工作。

### ⚠ 警告：

- 如果锯片保护罩或弹簧已被损坏，出现故障或被移除，请勿使用该工具。在保护罩被损坏，出现故障或被移除的情况下操作工具可能会导致严重的人身伤害。

如果透明锯片保护罩变脏，或者锯屑附着在保护罩上，以至无法看清锯片或工件，请断开电锯电源，并用湿布认真清洁保护罩。请勿使用溶剂或石油类清洁剂来清洁塑料保护罩，否则会损坏保护罩。

如果锯片保护罩变脏并且需要清洁以便能够正确运行，请执行以下步骤：

在关闭工具电源开关并拔下插头的情況下，请使用附带的套筒扳手拧松固定中心盖板的六角螺栓。按逆时针方向转动六角螺栓将其拧松，然后抬起锯片保护罩和中心盖板。

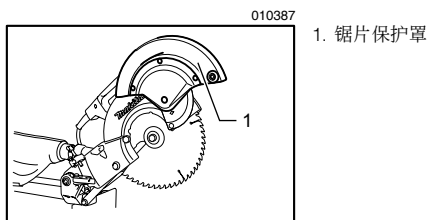

这样可以更彻底，有效地完成清洁工作。清洁完成后，按与上面相反的步骤操作，拧紧螺栓。请勿移除固定锯片保护罩的弹簧。如果保护罩由于老化或紫外线照射而受损，请与 Makita（牧田）服务中心联系，更换新的保护罩。请勿废弃或移除保护罩。

## 调节锯槽板

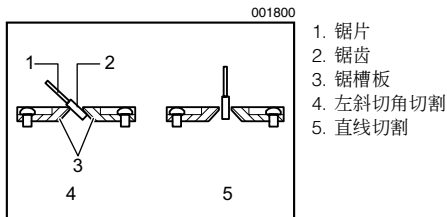
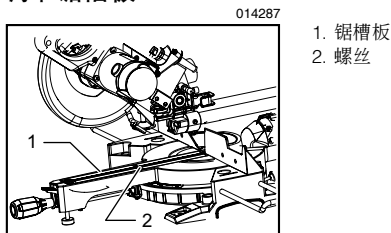

本工具在翻转基座上配有锯槽板，以最大程度地减少切割边破裂的情况。锯槽板在出厂时就已经调节好，所以锯片不会碰到锯槽板。使用前，请按以下说明调节锯槽板：

首先，请拔下工具的电源插头。拧松所有固定锯槽板的螺丝（左右各 3 个）。再把它们拧紧到锯槽板仍可以轻用手移动的程度。将把手完全降下，推动止动销将把手锁定在较低的位置。

拧松固定滑杆的螺丝。将刀架充分拉向自己。调节锯槽板，以使锯槽板刚好碰到锯齿的两侧。拧紧前面的螺丝（不要拧死）。将刀架充分推向导轨导向板，调节锯槽板使锯槽刚好碰到锯齿的两侧。拧紧后面的螺丝（不要拧死）。

调整好锯槽板之后，松开止动销，抬起把手。然后牢牢紧固所有的螺丝。

注意：

- 设定斜切角度后确保锯槽板已正确调整。校正锯槽板的调整有助于为工件提供合适的支撑，最小化工件破损的几率。

### 保持最大切割能力

该工具在出厂已调节好，用 216 毫米锯片提供最大切割能力。

在做任何调整前，请拔掉电源插头。

安装新锯片时，请随时检查锯片的下限位置，如果有必要，按以下说明调节：

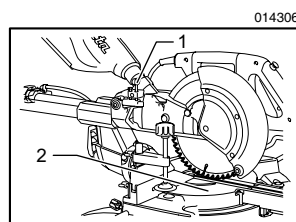

1. 调节螺栓
2. 翻转基座

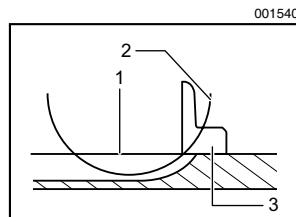

1. 翻转基座的顶面
2. 锯片边缘
3. 导轨导向板

首先，请拔下工具的电源插头。把刀架充分推向导轨导向板并完全降下把手。用六角扳手拧动调节螺栓直到锯片边缘延伸至略低于翻转基座的顶面，导轨导向板的前面碰到翻转基座的顶面。

在工具未通电的情况下，用手旋转锯片，同时完全降下把手确保锯片不会接触到下面基座的任何部分。如有必要请重新略作调节。

### △ 警告：

- 在安装完新锯片并拔下工具的电源插头后，必须确保在把手完全降下时，锯片不会碰到下基座的任何部件。如果锯片碰到基座则可能造成反弹和严重的人身伤害。

### 止动臂

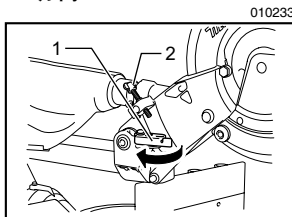

1. 止动臂
2. 调节螺丝

锯片的下限位置可以轻易用止动臂来调节。如需调节，请按图示沿箭头方向移动止动臂。完全降下把手时，调整调节螺丝使锯片停留在期望的位置。

### 调节斜接角度

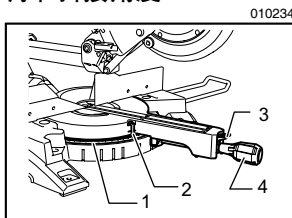

1. 等径刻度
2. 指针
3. 锁定杆
4. 手柄

按逆时针方向转动手柄将其拧松。在压低锁定杆时转动翻转基座。当你把手柄移动到指针指向等径刻度上期望的角度的位置时，请按顺时针方向牢固拧紧手柄。

### △ 注意：

- 在改变斜接角度后，请将手柄牢固拧紧以锁住翻转基座。

### 注意：

- 当转动翻转基座时，请确保将把手充分抬起。

## 调节斜切角度

014281

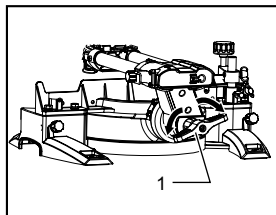

1. 杆

要调节斜切角度时，请按逆时针方向松开工具后面的杆。将把手用力按向您想要倾斜锯片的方向以解除臂的锁定。

### 注：

- 通过拆下用来固定杆的螺丝并将杆固定在所需的角度即可将杆调节至不同的角度。

014307

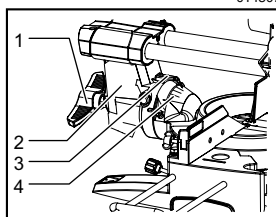

1. 杆  
2. 臂  
3. 指针  
4. 斜角刻度

倾斜锯片，直至斜角刻度上指针指向期望的角度。然后按顺时针方向拧紧杆以固定止动臂。

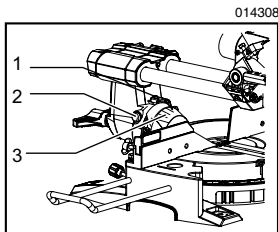

014308

1. 指针  
2. 释放按钮  
3. 斜角刻度

要倾斜锯片至右 5° 或左 48°：请将锯片设为 0°（右 5°）或 45°（左 48°）。然后稍微向对侧倾斜锯片。按压释放按钮并倾斜锯片至期望的位置。拧紧杆以固定臂。

### △ 注意：

- 在改变斜切角度后，请按顺时针方向拧紧杆来固定止动臂。

### 注意：

- 当倾斜锯片时，请确保将把手充分抬起。
- 在改变斜切角度时，请确保按“锯槽板定位”部分说明的那样调整好锯槽板的位置。

## 滑动锁定调节

011352

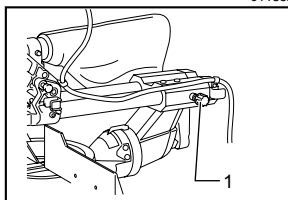

1. 锁定螺丝

要锁定滑杆，请将锁定螺丝按顺时针方向旋转。

## 开关操作

### 用于欧洲国家

010429

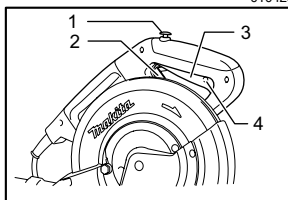

1. 锁止按钮  
2. 杆  
3. 开关扳机  
4. 挂锁孔



为避免使用者不小心扣动开关扳机，本工具采用锁止按钮。要启动工具时，将杆推向左边，按下锁止按钮，然后拉动开关扳机。松开开关扳机工具即停止。

**警告：**

- 插上工具电源插头之前，请务必确认开关扳机能够正常工作，松开时能回到“OFF”（关闭）位置。在没有按下锁止按钮的情况下请勿用力扣动开关扳机。这样可能导致开关破损。若工具上的开关无法正常工作，将可能导致工具失控或严重的人身伤害。

开关扳机上留有一个孔供插入挂锁，可将工具锁定为关闭状态。

**用于非欧洲国家**

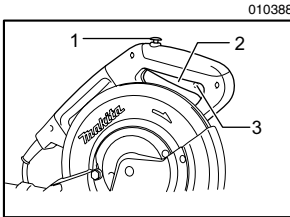

- 1. 锁止按钮
- 2. 开关扳机
- 3. 挂锁孔

为避免使用者不小心扣动开关扳机，本工具采用锁止按钮。要启动工具时，按下锁止按钮，然后扣动开关扳机即可。松开开关扳机工具即停止。

**警告：**

- 插上工具电源插头之前，请务必确认开关扳机能够正常工作，松开时能回到“OFF”（关闭）位置。在没有按下锁止按钮的情况下请勿用力扣动开关扳机。这样可能导致开关破损。若工具上的开关无法正常工作，将可能导致工具失控或严重的人身伤害。

开关扳机上留有一个孔供插入挂锁，可将工具锁定为关闭状态。

**警告：**

- 请勿使用带有直径小于 6.35 毫米的手柄或钢索的锁。较小的手柄或钢索无法正确将工具锁定在关闭位置，可能会出现意外运行的情况并导致严重的人身伤害。
- 请勿使用开关扳机失灵的工具。开关扳机失灵的工具有极其危险的，必须维修过后才能使用，否则会导致严重的人身伤害。
- 为了您的安全，本工具配备了锁止按钮，可防止工具误启动。如果当您只是扣动开关扳机而没有按下锁止按钮时，工具即开始运行，则切勿使用此工具。在开关需要维修的情况下使用工具时可能会出现意外运行的情况并导致严重的人身伤害。在进一步使用该工具之前，请将其送回 Makita（牧田）维修中心进行正确的修理。
- 切勿通过封住锁止按钮或其他方法来弃用锁止按钮。在弃用开关锁止按钮的情况下使用工具时可能会出现意外运行的情况并导致严重的人身伤害。

**电子功能**

**软启动功能**

- 该功能可限制启动转矩，实现工具的顺利启动。

**激光束动作**

**仅限 LS0815FL 型**

**注：**

- 首次使用前，将单独提供的干电池安装至电池盒。安装时请参考“更换激光单元的干电池”章节的说明。

**注意：**

- 不使用时，请务必关闭激光。

014271

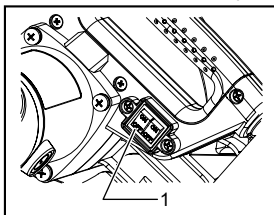

1. 激光开关

### △ 注意：

- 切勿直视激光束。直视激光束会对您的眼睛造成伤害。
- 存在激光辐射，切勿直视激光束或使用2M类激光的光学设备。
- 移位激光线或执行保养调节前，请务必拔下工具的电源插头。

若要打开激光束，按开关上部（ON）。若要关闭激光束，按开关下部（OFF）。

通过拧松固定激光单元盒的螺丝并将单元盒移位至所需的方向可将激光线移位至锯片的左侧或右侧。移位后，请拧紧螺丝。

014275

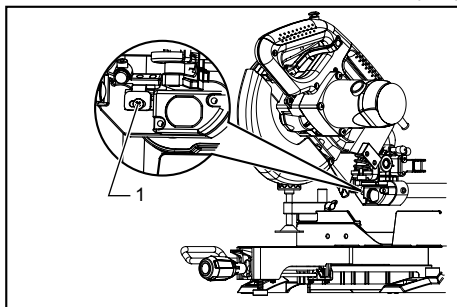

1. 固定激光单元盒的螺丝

激光线在出厂时就已经调节好，在距锯片（切割位置）侧面1毫米以内。

### 注：

- 当由于太阳光直射的原因，激光线显得暗淡或难以看到时，请将工作地点转移到直射太阳光较少的地方。

## 激光灯镜片清洁

如果激光灯镜片变脏了，或者锯屑附着在上面以至激光线不能清晰可见，这时须拔掉电源插头，拆下镜片，用柔软的湿布将其清理干净。请勿使用溶剂或石油类清洁剂来清洁镜片。

### 注：

- 当由于室内窗口或室外太阳光直射的原因，激光线显得暗淡，几乎或完全看不到时，请将工作地点转移到太阳直射不到的地方。

## 照明灯动作

014270

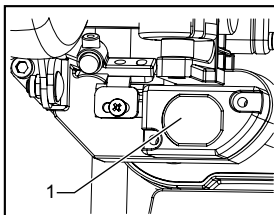

1. 照明灯

014274

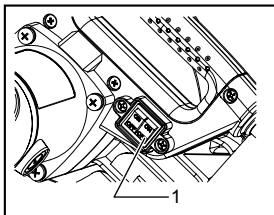

1. 照明灯开关

若要打开照明灯，按开关上部（ON）。若要关闭照明灯，按开关下部（OFF）。

### △ 注意：

- 请勿直视灯光或光源。

### 注：

- 请使用干布擦拭灯头灰。
- 注意不要刮花灯头，否则会降低亮度。

## 装配

### ⚠ 警告：

- 对工具进行任何操作前请务必确认机器已关闭且已拔下电源插头。未关闭电源并拔下工具插头可能会导致严重的人身伤害。

### 存放一端为六角扳手的套筒扳手

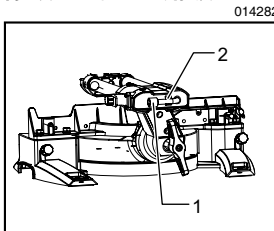

1. 一端为六角扳手的套筒扳手
2. 扳手仓

套筒扳手应如图示中存放。需要使用套筒扳手时，可以将其从扳手仓里取出来。

使用完套筒扳手后，再将其放回扳手仓中存放。

### 安装或拆卸锯片

### ⚠ 警告：

- 在安装或拆下锯片之前，请务必确认工具开关已关闭并且已将电源插头拔下。意外启动工具可能会导致严重的人身伤害。
- 请仅使用 Makita（牧田）套筒扳手来安装或拆卸锯片。否则可能会导致六角螺栓安装过紧或者较松和严重的人身伤害。

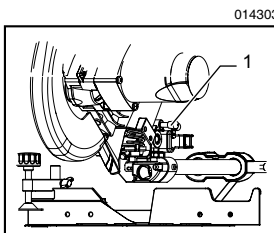

1. 止动销

通过推动止动销将把手锁定在抬起的位置。

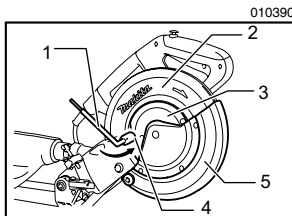

1. 套筒扳手
2. 锯片基座
3. 中心盖板
4. 六角螺栓
5. 锯片保护罩

若要拆下锯片，用套筒扳手按逆时针方向转动固定中心盖板的六角螺栓将其拧松。抬起锯片保护罩和中心盖板。

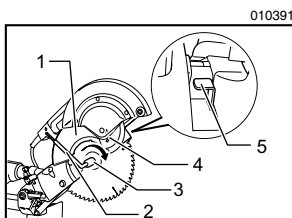

1. 锯片基座
2. 套筒扳手
3. 六角螺栓
4. 箭头
5. 轴锁

按下轴锁锁定主轴，用套筒扳手按顺时针方向拧松六角螺栓。然后拆下六角螺栓、外法兰盘和锯片。

### 注：

- 如果把内法兰盘拆下，请确保将其再安装到主轴上（凸起部分不会面向锯片）。如果法兰安装不正确，则法兰会与机器产生摩擦。

### ⚠ 警告：

- 在把锯片安装到主轴上之前，请确保适用于您想要使用的锯片轴孔的圆环已被安装到内外法兰盘之间。使用错误的轴孔环可能会导致锯片的安装不正确，运行期间锯片会移动和剧烈振动，工具可能因此失控并造成严重的人身伤害。

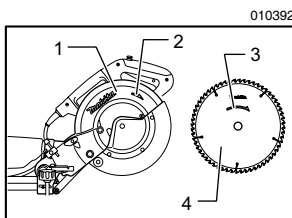

1. 锯片基座
2. 箭头
3. 箭头
4. 锯片

安装锯片时，小心将其放入主轴，确保锯片表面箭头方向与锯片基座上的箭头方向相吻合。

安装外法兰盘和六角螺栓，然后在按住轴锁的同时，左手用套筒扳手按逆时针方向拧紧六角螺栓。

### 用于非欧洲国家

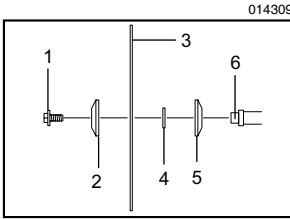

1. 六角螺栓 (左手)
2. 外法兰盘
3. 锯片
4. 挡圈
5. 内法兰盘
6. 主轴

#### △ 注意：

- 如图所示，外直径为 25.4 毫米的挡圈在出厂时安装。

### 用于欧洲国家

#### △ 注意：

- 外直径为 30 毫米的挡圈在出厂时安装在内外法兰盘之间。

安装外法兰盘和六角螺栓，然后在按住轴锁的同时，套筒扳手按逆时针方向拧紧六角螺栓。

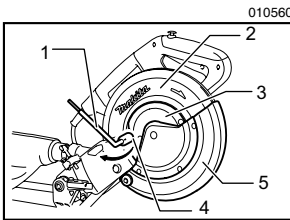

1. 套筒扳手
2. 锯片基座
3. 中心盖板
4. 六角螺栓
5. 锯片保护罩

将锯片保护罩和中心盖板放回原来的位置。然后按顺时针方向拧紧六角螺栓以紧固中心盖板。通过拉动止动销将把手从抬起的位置上松开。降下把手确保锯片保护罩正常移动。请确保切割前轴锁已松开主轴。

## 集尘袋

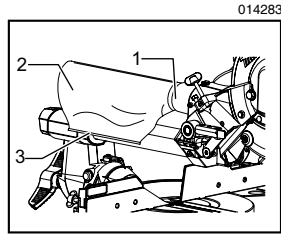

1. 集尘口
2. 集尘袋
3. 紧固装置

使用集尘袋可使切割操作更为干净，也可更方便地集尘。安装集尘袋时，将其安装在集尘口上。

当集尘袋已装满一半左右的空间时，从工具上取下集尘袋并拉出紧固装置。倒空集尘袋并轻轻拍打以去除附着在集尘袋内壁的碎屑，以便再次使用。

#### 注：

如果将本工具与吸尘器连接，则可进行更清洁的操作。

## 固定工件

#### △ 警告：

- 始终用适当类型的虎钳或顶角线止动器正确固定工件极其重要。否则可能会导致严重的人身伤害、工具和/或工件受损。
- 切割完成后，请勿在锯片完全停止转动前抬起锯片。抬起还在转动的锯片可能会导致严重的人身伤害和工件受损。
- 切割长于斜断锯支撑座的工件时，应在支撑座上以相同的高度全长度地支撑材料，以保持其水平。正确支撑工件有助于避免锯片收缩以及可能反弹的情况，否则可能会导致严重的人身伤害。请勿仅仅依靠垂直虎钳和水平虎钳来固定工件。较薄的材料易于下陷。全长度地支撑工件以避免锯片收缩以及可能反弹的情况。

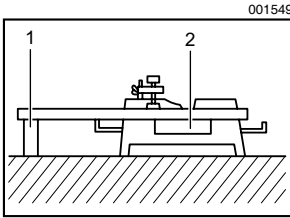

1. 支撑件
2. 翻转基座

### 导板导向板（滑动导板）调整

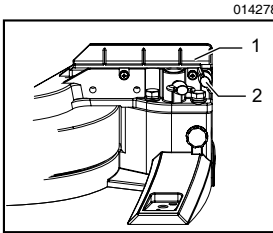

1. 滑动导板
2. 夹紧螺丝

#### △ 注意：

- 在操作工具前，请确保滑动导板已被牢固固定住。
- 进行斜切角切割之前，请确保在充分降下或抬起把手到任何位置以及最大程度地移动刀架时，没有工具部件接触到滑动导板。

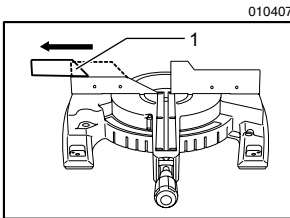

1. 滑动导板

#### △ 注意：

- 执行斜切角切割时，将滑动导板滑动至左侧，然后如图所示将其固定。

该工具配备了滑动导板，通常置于如图所示的位置。

但是，执行左侧斜切角切割时，如果工具头与滑动导板接触请如图所示将其置于左侧位置。

在完成斜切角切割时，切勿忘记把滑动导板放回原来位置并通过紧固夹紧螺丝来将其固定住。

### 垂直虎钳

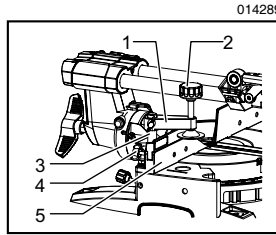

1. 虎钳臂
2. 虎钳旋钮
3. 虎钳杆
4. 螺丝
5. 导板导向板

垂直虎钳可以安装在导板导向板的左、右两侧的任意一侧。将虎钳杆插入导板导向板的孔中，然后拧紧导板导向板背面的螺丝以固定虎钳杆。

根据工件的厚度和形状调节虎钳臂的位置，然后拧紧螺丝固定虎钳臂。如果固定虎钳臂的螺丝碰到导板导向板，则把螺丝装在虎钳臂的另一侧。确保在充分降下把手以及拉动或推动刀架时，没有工具部件碰到虎钳。否则，应重新调节虎钳的位置。

把工件平放按住抵在导板导向板和翻转基座上。调节工件到期望的切割位置，拧紧虎钳旋钮将其牢牢固定住。

#### △ 警告：

- 在所有操作过程中，工件都必须用虎钳牢牢地固定在翻转基座和导板导向板上。如果工件没有牢牢地固定在导板上，则切割操作期间材料可能会移动并导致锯片受损，材料被抛出，工具失控，从而造成严重的人身伤害。

## 支架

014284

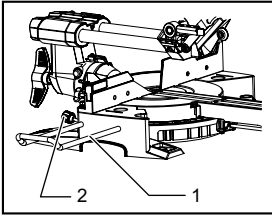

1. 支架
2. 螺丝

支架可以安装在任何一边，方便地将工件水平固定住。将支架杆完全插入基座上的孔。然后用螺丝紧固支架。

### ⚠ 警告：

- 请保持较长工件与翻转基座的顶面齐平，以便准确切割同时避免工具失控的危险。正确支撑工件有助于避免锯片收缩以及可能反弹的情况，否则可能会导致严重的人身伤害。

## 操作

### 注意：

- 使用前，请确保拉出止动销，将把手从降下的位置松开。
- 切割时，请勿向把手施加过大压力。力度太大可能造成电机超载，降低切割效率。压低把手时要用力适度，平稳切割同时不会明显降低锯片转动速度。
- 进行切割时，把手压力要轻柔。如果对把手用力太大或使用侧力，锯片会发生振动，会在工件上留下锯痕，切割的精确度就受到影响。
- 在滑动切割中，轻轻地把手架匀速推向导板导向板。如果刀架在切割中停止运动，工件会留下锯痕，影响切割的精确性。

### ⚠ 警告：

- 打开开关前，请确认锯片未与工件接触。在锯片接触到工件的情况下开启工具可能会导致反弹和严重的人身伤害。

## 1. 按压切割（小件切割）

014290

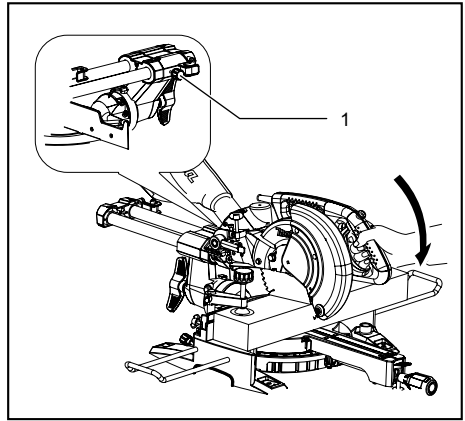

### 1. 锁定螺丝

长度达 90 毫米宽度达 60 毫米的工件可以用以下方式进行切割。

把刀架完全推向导板导向板，顺时针方向拧紧锁定螺丝，以固定刀架。用适当类型的虎钳正确固定住工件。将工具电源打开，勿让锯片接触工件，切割操作前等待锯片转速达到全速。然后轻轻压低把手至最低位置来切割工件。切割完成后，关闭工具电源开关，待锯片完全停止运转时，把锯片放回充分抬起的位置。

### ⚠ 警告：

- 顺时针紧固旋钮，使刀架在操作期间不会移动。旋钮没有充分拧紧可能会导致反弹和严重的人身伤害。
- 切勿切割虎钳无法牢固固定的小工件。工件固定不当可能会导致反弹和严重的人身伤害。

## 2. 滑动（推动）切割（较宽工件切割）

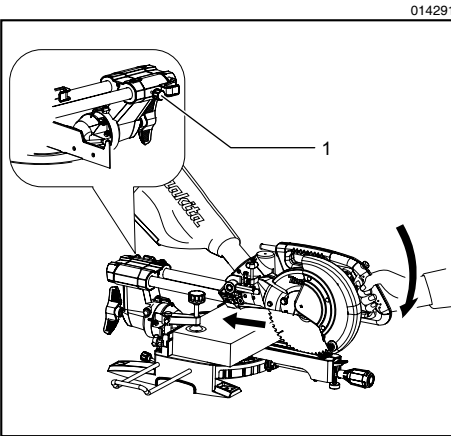

1. 锁定螺丝

逆时针方向拧松锁定螺丝，使刀架可以自由滑动。用适当类型的虎钳固定住工件。将刀架充分拉向自己。将工具电源打开，勿让锯片接触工件，等待其转速达到全速。向下按压把手，并把刀架推导向板导向板，穿过工件。切割完成后，关闭工具电源开关，待锯片完全停止运转时，把锯片放回充分抬起的位置。

### ⚠ 警告：

- 在进行滑动切割时，首先把刀架充分拉向自己，按压把手至最低位置，然后将刀架推导向板导向板。在刀架没有充分拉向自己的情况下，请勿开始切割。如果在没有充分将刀架拉向您的情况下进行滑动切割，可能会导致意外反弹和严重的人身伤害。
- 切勿试图通过将刀架拉向您来进行滑动切割。在切割期间将刀架拉向您可能会导致意外反弹和严重的人身伤害。
- 切勿在把手锁定在较低位置的情况下进行滑动切割。
- 锯片旋转时，请勿松开固定刀架的锁定螺丝。切割期间刀架变松可能会导致意外反弹和严重的人身伤害。

## 3. 斜接角切割

请参考前面提到的“调节斜接角度”。

## 4. 斜切角切割

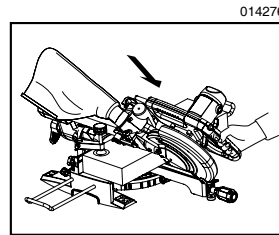

松开杆，倾斜锯片来设定斜切角度（参考前面提到的“调节斜切角度”）。确保重新拧紧杆以将选定的斜切角度牢固固定。用虎钳固定住工件。确保刀架重新拉向操作者。将工具电源打开，勿让锯片接触工件，等待其转速达到全速。然后向把手施加与锯片平行的力轻轻地压低把手到最低位置，并将刀架推导向板导向板来切割工件。切割完成后，关闭工具电源开关，待锯片完全停止运转时，把锯片放回充分抬起的位置。

### ⚠ 警告：

- 将锯片设定用于斜切角切割之后，操作工具之前，请确保刀架和锯片可以在预定切割的范围内自由移动。切割操作期间刀架或锯片移动受阻可能会导致反弹和严重的人身伤害。
- 进行斜切角切割时请将手置于锯片的路径之外。切割期间，锯片的角度可能会混淆操作者对实际锯片路径的判断，碰到锯片会导致严重的人身伤害。
- 请勿在锯片完全停止前将其抬起。斜切角切割期间，切掉的小块可能会黏着在锯片上。如果在锯片仍在旋转的情况下抬起它，则切掉的小块可能会碰到锯片，造成碎片四处飞溅，从而导致严重的人身伤害。

## 注意：

- 在向下按压把手时，压力要与锯片平行。如果压力与翻转基座垂直，或着切割过程中压力方向改变，则会影响到切割的精确度。
- 进行斜切角切割之前，需要先调节好滑动导轨。参考“导轨导向板调节”部分。

## 5. 复合切割

复合切割就是对工件进行斜接角切割的同时对其进行斜切角切割的工序。复合切割可以完成表格中角度的切割。

010340	
斜接角度	斜切角度
左和右0° -45°	左0° -45°

在进行复合切割时，请参考“按压切割”，“滑动切割”，“斜接角切割”和“斜切角切割”说明。

## 6. 顶角线和拱形饰条切割

将装饰线脚平放在旋转工作台上，用复合斜断锯切割顶角线和拱形饰条。

常用的有两种类型的顶角线和一种拱形饰条，即 52/38° 顶角线，45° 顶角线，和 45° 拱形饰条。如图所示。

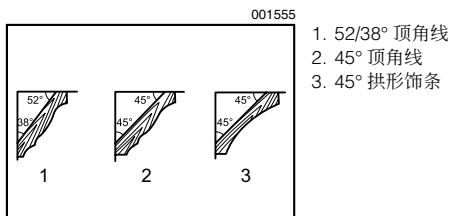

有专门为“内”90°（图 A 中（1）和（2））墙角和“外”90°墙角（图 A 中（3）和（4））制作的顶角线和拱形饰条接头。

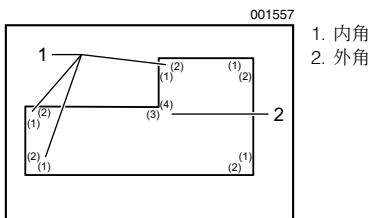
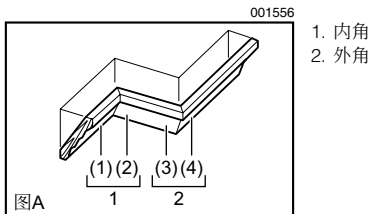

## 测量

测量墙面长度，在桌面上调节工件，切割墙面接触边至期望长度。要确保工件背面的切割长度与墙面的长度相同。根据切割角度调节切割长度。务必使用几块废木材进行测试切割，以检查角度。

顶角线和拱形饰条切割时，按表格（A）设定斜切角度和斜接角度，按表格（B）将饰条在电锯基座顶面的位置调节好。

## 在左斜切角切割情况下

006361

表格（A）

	图A中饰条位置	斜切角度		斜接角度	
		52/38° 类型	45° 类型	52/38° 类型	45° 类型
内角	(1)	左 33.9°	左30°	右 31.6°	右 35.3°
	(2)			左 31.6°	左 35.3°
外角	(3)			右 31.6°	右 35.3°
	(4)				

006362

表格（B）

	图A中饰条位置	抵住导轨导向板的饰条边	完成部分
内角	(1)	天花板接触边应抵住导轨导向板。	完成部分应位于锯片的左侧。
	(2)	墙面接触边应抵住导轨导向板。	
外角	(3)	天花板接触边应抵住导轨导向板。	完成部分应位于锯片的右侧。
	(4)	天花板接触边应抵住导轨导向板。	



例：

在图 A 中位置 (1) 的 52/38° 顶角线切割中：

- 倾斜并固定斜切角度左 33.9°。
- 调节并固定斜接角度右 31.6°。
- 将顶角线较宽的（隐藏）后表面朝下放在翻转基座上，使天花板接触边抵住电锯上的导板导向板。
- 切割以后，完成待用的部分总是位于锯片的左侧。

## 7. 切割铝型材

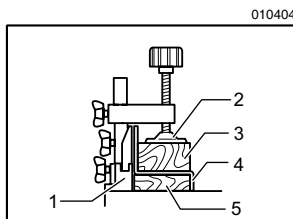

010404

1. 导板导向板
2. 虎钳
3. 垫块
4. 铝型材
5. 垫块

固定铝型材时，如图所示使用垫块和废弃木料以防止铝材变形。在切割铝型材时，请使用切割润滑油防止铝材料堆积在锯片上。

### ⚠ 警告：

- 请勿尝试切割较厚或圆形的铝型材。较厚或圆形的铝型材难以固定，在切割操作期间可能会变松，从而导致工具失控和严重的人身伤害。

## 8. 木衬片

使用木衬片可帮助防止工件切割中出现裂片。可利用导板导向板上的孔将木衬片附着在导板导向板上。

请参见有关建议使用的木衬片尺寸的图片。

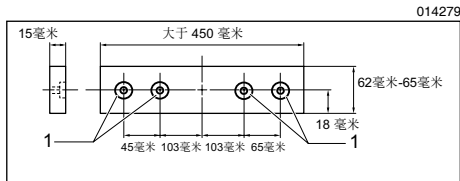

014279

1. 孔

### ⚠ 注意：

- 使用厚度均匀的直木板作为木衬片。

### ⚠ 警告：

- 用螺丝将木衬片附着在导板导向板上。安装螺丝时，螺丝帽应低于木衬片表面，以免妨碍被切割材料的定位。被切割的材料不对齐会使其在切割期间意外移动，从而导致工具失控和严重的人身伤害。

### 注意：

- 安装好衬片后，请勿在把手降下的情况下转动翻转基座。这样会损坏锯片或木衬片。

## 9. 凹槽切割

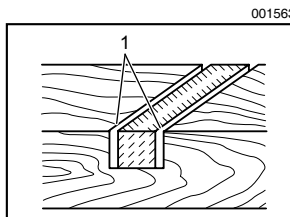

001563

1. 用锯片切割凹槽

按下面步骤可进行刨槽型切割：

使用调节螺丝调节锯片位置的下限，并调节止动臂限制锯片的切割深度。请参阅前面描述过的“止动臂”部分。

在调节好锯片位置的下限后，按图示用滑动（推动）切割方法沿工件宽度切割两条平行凹槽。然后用凿子凿去凹槽中间部分的工件材料。

### ⚠ 警告：

- 请勿使用较宽锯片或刨槽锯片尝试这种类型的切割。试图用较宽锯片或刨槽锯片进行凹槽切割会导致意外的切割效果和反弹，从而造成严重的人身伤害。
- 在进行非凹槽切割前，请确保把止动臂放回原来的位置。试图在止动臂处于错误位置的情况下进行切割会导致意外的切割效果和反弹，从而造成严重的人身伤害。

### ⚠ 注意：

- 在进行非凹槽切割前，请确保把止动臂放回原来的位置。

## 搬运工具

014292

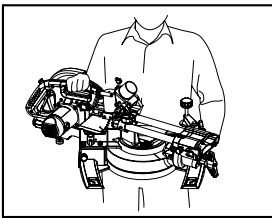

请确保工具电源插头已拔掉。按 0° 斜切角度固定锯片，并按右斜接角度固定翻转基座。固定滑动杆，使下滑动杆锁定在刀架充分拉向操作者的位置，上滑动杆锁定在刀架充分推向导板导向板的位置（请参阅名为“滑动锁定调节”的章节。）

充分降下把手，推动止动销将其锁定在降下的位置。

使用电线支撑架缠绕电源线。

### ⚠ 警告：

- 止动销仅用于搬运和贮存的目的，而不应用于任何切割操作。将止动销用于切割操作可能会导致锯片意外移动，从而造成反弹和严重的人身伤害。

如图所示，双手握住工具基座两侧搬起工具。如果拆掉支架，集尘袋等，工具会更容易搬动。

### ⚠ 注意：

- 搬动工具前请固定好所有可以移动的部件。如果在搬动时工具的部件移动或滑动，则工具会失控或失衡，造成人身伤害。

## 保养

### ⚠ 警告：

- 检查或保养工具之前，请务必关闭工具电源开关并拔下插头。未关闭电源并拔下电源插头可能会使工具意外启动，导致严重的人身伤害。
- 为了达到最好最安全的效果，请确保锯片锋利并清洁。试图用较钝和/或较脏的锯片进行切割可能会导致反弹和严重的人身伤害。

### 注意：

- 切勿使用汽油、苯、稀释剂、酒精或类似物品清洁工具。否则可能会导致工具变色、变形或出现裂缝。

## 调节切割角度

该工具在出厂时已经过仔细调节和对齐过，但是使用不细心可能会影响对齐。如果您的工具没有合适地对齐，请进行以下操作：

### 1. 斜接角度

014273

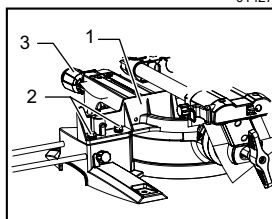

1. 导板导向板
2. 六角螺栓
3. 手柄

把刀架推向导板导向板，拧紧锁定螺丝，以固定刀架。

拧松固定翻转基座的手柄。转动翻转基座使指针指向等径刻度上的 0°。然后轻轻来回转动翻转基座把翻转基座坐入 0° 斜切槽中。（即使指针没有指向 0°，也不要管它。）用套筒扳手拧松固定导板导向板的内六角螺栓。

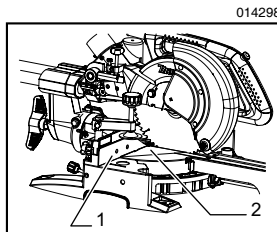

014298

1. 导板导向板
2. 三角规

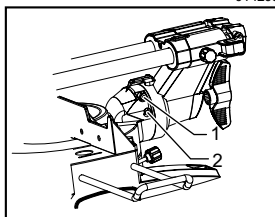

014295

1. 0° 调节螺栓
2. 左 45° 斜切角度调节螺栓

充分降下把手，推动止动销将其锁定在降下后的位置。利用三角规，直角尺等使锯片和导板导向板面成直角。然后从右向左把导板导向板上的内六角螺栓拧牢固。

将臂右边的六角螺栓逆时针方向旋转2到3周以便向右倾斜锯片。

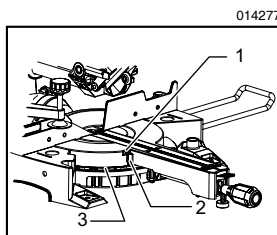

014277

1. 螺丝
2. 指针
3. 等径刻度

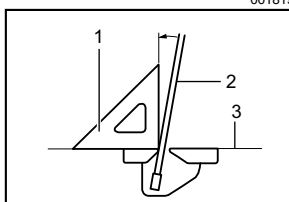

001819

1. 三角规
2. 锯片
3. 翻转台的顶面

确保指针指向等径刻度上的 0°。如果指针没有指向 0°，松开固定指针的螺丝，调节指针使其指向 0°。

通过顺时针方向旋转臂右边的六角螺栓，同时利用三角规，直角尺等，使锯片侧面与翻转基座顶面成直角。然后将杆牢牢拧紧。

## 2. 斜切角度

### (1) 0° 斜切角度

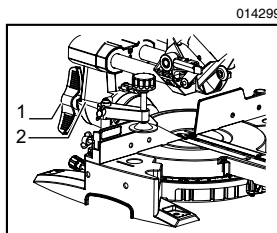

014299

1. 杆
2. 臂

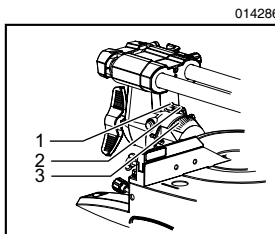

014286

1. 螺丝
2. 指针
3. 斜角刻度

确保臂架上的指针指向臂上的斜角刻度上的 0°。如果指针没有指向 0°，松开固定指针的螺丝，调节指针使其指向 0°。

把刀架推向导板导向板，拧紧锁定螺丝，以固定刀架。充分降下把手，推动止动销将其锁定在降下后的位置。松开工具后部的杆。

## (2) 45° 斜切角度

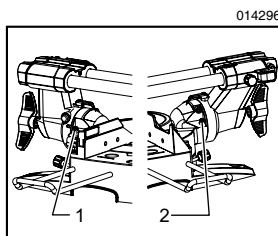

1. 右 5° 斜切角度调节螺栓
2. 左 45° 斜切角度调节螺栓

请于调节好 0° 斜切角度后调节 45° 斜切角度。调节左 45° 切角度时，拧松杆，将锯片充分向左倾斜。确保臂架上的指针指向臂上的斜角刻度上的 45°。如果指针没有指向 45°，旋转臂架右侧的 45° 斜切角度调节螺栓直至指针指向 45°。调节右 5° 斜切角度时，进行上述相同操作程序。

## 更换碳刷

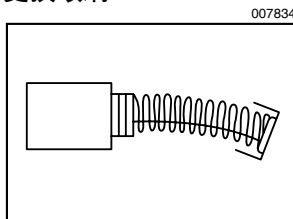

定期拆下碳刷进行检查。在碳刷磨损到 3 毫米长度时进行更换。请保持碳刷清洁并使其在碳刷夹内能自由滑动。两个碳刷应同时替换。请仅使用相同的碳刷。

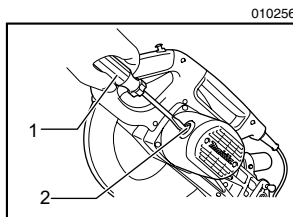

1. 螺丝起子
2. 碳刷夹盖

使用螺丝起子拆下碳刷夹盖。取出已磨损的碳刷，插入新的碳刷，然后紧固碳刷夹盖。

## 使用后

- 使用后，用布或类似的工具将附着在工具上的碎片和锯屑擦掉。根据前面说明过的“锯片保护罩”部分的指示，保持锯片保护罩清洁。用机油润滑滑动部件防止生锈。
- 在存放工具时，把刀架充分拉向自己。

为了保证产品的安全与可靠性，维修、任何其他保养或调节需由 Makita（牧田）授权的维修服务中心完成。务必使用 Makita（牧田）的替换部件。

## 选购附件

### △ 警告：

- 这些 Makita（牧田）附件或装置专用于本说明书所列的 Makita（牧田）电动工具。如使用其他厂牌附件或装置，则可能会导致严重的人身伤害。
- 仅可将 Makita（牧田）附件或装置用于规定目的。使用附件或装置不当可能会导致严重的人身伤害。

如您需要了解更多关于这些选购附件的信息，请咨询当地的 Makita（牧田）维修服务中心。

- 钢 & 硬质合金锯片

006526

斜角锯片	适用于各种材料的平稳精确切割。
复合	一般用途锯片，适用于快速平稳切割，横切割，斜角切割。
横切割	适用于更平稳的横向纹理切割。切片纹理整洁。
精细横切割	适用于纹理免起毛切割。
非铁质斜角锯片	适用于铝，铜，管道，以及其他非铁金属的斜角锯片。

- 垂直虎钳
- 一端为六角扳手的套筒扳手
- 支架
- 集尘袋
- 三角规







总制造商： 株式会社牧田  
日本国爱知县安城市住吉町 3-11-8