



牧田®

牧田牌  
专业电动工具

# 电动刮剥机

HK1810型  
可变速

## 使用说明书

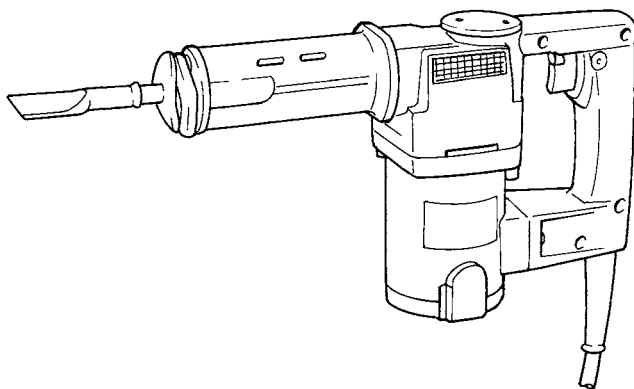

### 规格

锤击数(每分)	长度	净重
0—3,200	315毫米	3.2公斤

\* 生产者保留变更规格不另行通知之权。

\* 规格可能因销往国家之不同而异。

\* 重量符合 EPTA-Procedure 01/2003

# 主 要 安 全 须 知

## (供全部工具用)

**注意：**在使用电动工具时，为了减少火灾、触电、及受伤等意外事故，必须注意以下所列举的基本安全事项；请仔细阅读完下列安全事项才进行操作。

1. **保持工作场所清洁。**切勿在杂乱的工作场所与工作台面上使用电动工具，否则最易发生意外。
2. **重视工作场所的环境。**不可在暗湿地方使用电动工具。电动工具不可淋雨。不可在可燃液，或可燃气体存在之处使用电动工具。
3. **不可让小孩接近及应该禁止闲人进入工作场所。**不可让闲人接近或触摸工具或电源连接导线。
4. **收藏工具。**电动工具不用时，应收藏在干燥，以及小孩不能拿到之处，宜加锁。
5. **不可勉强使用工具。**必须在工具规定的负荷容量内进行使用，才可获得良好的效果并且比较安全。
6. **适当使用刀具。**不可用小型刀具或装置去加工本应使用大型刀具的工件。不可使用用途不当的刀具。
7. **注意衣装。**穿宽松拂袖的服装使用电动工具是最危险的。因为可能在高速旋转时被缠住而发生意外。在户外工作时宜带橡皮质手套与没有破洞的鞋子。工作时必须带帽子。
8. **使用安全眼镜。**刨屑多而有粉尘时，宜戴口罩。
9. **不要脚踏导线。**不可拖着导线移行工具，或拉导线拔出插头等。还须避免使导线触及高热物体及尖锐金属边缘或沾湿油脂。
10. **固定工件。**使用夹钳固定要切削的工件。这比用手握住工件加工来得安全。
11. 工作时，必须保持适当的正确姿势，必须站稳，不可伸手越过工具取物及加工。
12. **注意保养工具。**刀具必须时常保持锐利的状态才获得良好的加工性能与操作安全。按照规定润滑与更换配件。定期检查导线，如发现破损应即到专业修理中心修理。延长接电导线如有破损，应即换新。手柄要保持干燥清洁，不沾油脂。
13. **工具在不用时，或进行保养，换夹具、刀具时，一定要拔开电插头。**
14. **记住取下调整工具及扳手等。**在打开开关转动机械以前，须检查刀具部分的调整工具及固定用扳手等有无完全取去，必须养成这种习惯。
15. **防止意外起动。**将插头插入电插座以前，须检查工具的开关是否关着。
16. **户外用接电延长导线。**在户外使用工具时，一定要采用户外专用的延长导线。
17. **工作时须保持清醒。**专心一致注意工件与工具进行工作。疲劳时不应使用工具。

18. **检查损坏的部分。**再使用工具以前，须仔细检查工具的护盖或其他部分是否有损坏情形，须详细检查其损坏的程度是否将影响到工具正常的机能。检查所有可移动的部分是否在正确位置，必须固定的部分是否固定等，检查这些可能影响正常操作的部件。护盖或其他部件如有损坏情形，应请专门店修理或更换。工具的开关如有问题，应即请专门服务中心更换，不可勉强以开关电不灵的开关开工具使用。
19. **避免触电。**工作时，身体不可接触到接地的金属体，例如铁管、散热器、冷冻机等。
20. **更换零件。**修理、更换零件时，务请一定使用牧田原厂规定的零件及交由专业修理中心更换。

**注意电源电压：**接电时，一定要注意电源电压是否与工具标示板上所标示的电压相同。电源电压高于工具的适用电压时，将令使用人发生严重事故，同时也将损毁工具本身。因此，如未能确定电源的电压时，绝不可随便插上插头。相反的，如电源电压低于工具的所需电压，则将有害于马达的。

## 电动刮剥机的安全规则

1. 请带上坚硬的帽子(安全帽), 安全眼镜和防护面具。还特别推荐带上防尘口罩, 耳朵保护具和厚衬垫的手套。
2. 操作之前必须确认冲头被紧固在规定的位置上。
3. 一般操作时, 本工具被设计用来产生振动, 所以螺丝会容易变松动, 从而导致拆断或事故。所以操作之前必须仔细检查螺丝紧否。
4. 寒冷季节或当工具放置很长时间没有用时, 则应当让其在无负荷下运转几分钟以加热工具。
5. 必须确认站在很结实的地方。当在高处使用工具时, 必须确认下面无人。
6. 用两只手握紧工具。
7. 不可用手触摸旋转部件。
8. 工具旋转时不可脱手。只有当手拿起工具后方可启动工具。
9. 操作时, 不可将冲头指向任何在场的人。因冲头可能会飞出去而导致严重人身伤害事故。
10. 当铲进墙壁、地板或任何可能会碰到埋藏的电线的地方时, 决不可触摸工具的任何金属部位。握住工具的塑料把手或侧面抓手以防铲到埋藏电线而触电。
11. 操作完后不可立刻就触摸冲头或接近冲头的部件。因其可能会是非常热而烫坏皮肤。

**请保留此说明书**

### ● 安装以及拆卸刨刮鏟或其它钻头

\* 注意：在安装或取下钻头之前一定要确认已经关上开关。

如图所示，首先套好钻头所附的防尘罩，然后安装钻头。

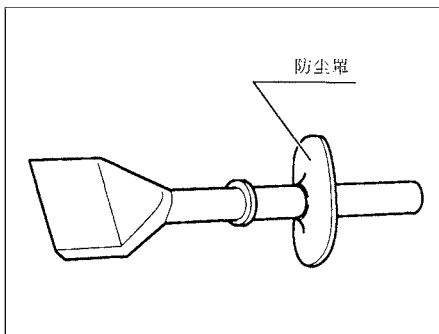

然后按箭头所示方向转动工具夹持器，将钻头插入钻筒内直到插不动时为止。此时向相反方向转动工具夹持器以固定钻头。

拆卸钻头时按与安装步骤相反的顺序进行。

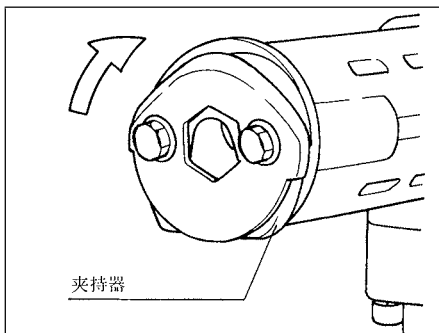

### ● 开关的操作

随着施加在扳机上的压力的增加，工具的速度也增加。想要启动工具时，只需简单地扣动扳机。放开扳机工具就停止。想要进行连续操作时，先扣下扳机然后按下扳机锁钮。想从锁住状态停止工具时，先将扳机扣到底然后放开即可。本工具装有速度控制螺丝以便可以限制(调节)最大工具速度。顺时针方向旋转控制螺丝可获得较高速度，反时针方向则可获得较低速度。

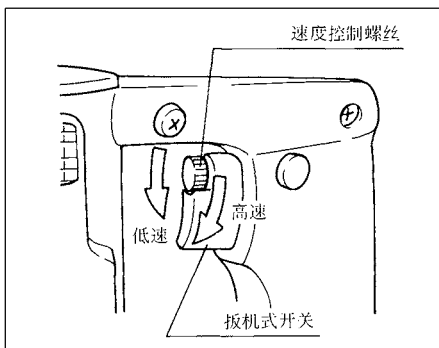

\* 注意：给本工具插上电源之前，请检查扳机开关是否工作正常并且当放开时其是否回到“OFF”的位置。

## ● 操 作

将鏟头对准将要进行刨刮的位置，然后扣动扳机。只需对机器略加压力即可，过度用力只能降低机器的性能。

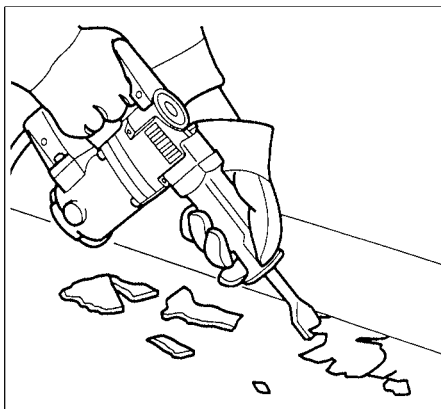

## 保 养

**\*注意：**在做检查，保养工作前，一定要关掉开关并拔下电源插头。

• 切勿使用汽油、苯、稀释剂、酒精或类似物品清洁工具。否则可能会导致工具变色、变形或出现裂缝。

### ● 替换碳刷

当碳刷内树脂按装头被暴露出来而接触到转换器时，就能自动关断马达。

当发生这种情况时，就应当同时替换两把碳刷。请仅使用 MAKITA（牧田）碳刷。

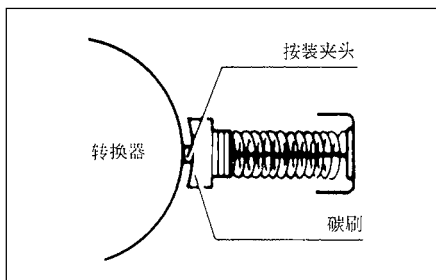

用螺丝起子取下后部盖上的螺丝，如图所示。

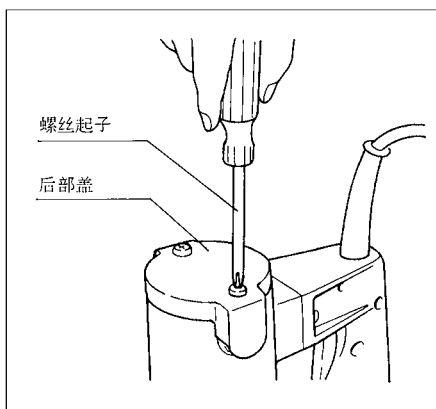

用螺丝起子取下碳刷夹盖子。取出被磨损的碳刷，插进新的碳刷后，再拧紧碳刷夹盖子。

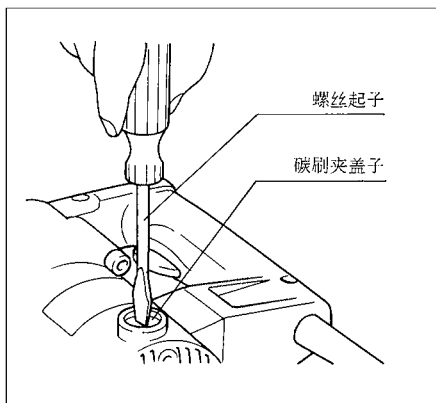

## ● 润 滑

由于本机器备有油脂充填润滑系统，所以不需要每小时或每日进行润滑，但每操作6个月后再需要再润滑一次。应将整个机器送至牧田授权的或牧田工厂维修中心进行此类润滑维修。但在某些情况下需由用户自己进行润滑时，请按下列步骤进行：

将机器转动数分钟预热，然后关闭并拔下机器的电源。

使用牧田锁定螺母扳手28(选购件)卸下曲柄盖。钻头尖端朝上将机器置于桌子上。这可使陈旧油脂集积在曲柄箱内。清除掉陈旧油脂并更换上新的油脂(20克)，只可使用牧田牌正宗油脂(选购品)。如果注入超过指定数量的油脂(约20克)将会导致异常的锤击动作或导致机器失灵，因此，务必注入指定数量的油脂。然后重新安装上曲柄盖并用锁定螺母扳手紧固。因为曲柄盖是树脂制的，因此不要过度紧固以免碎裂。

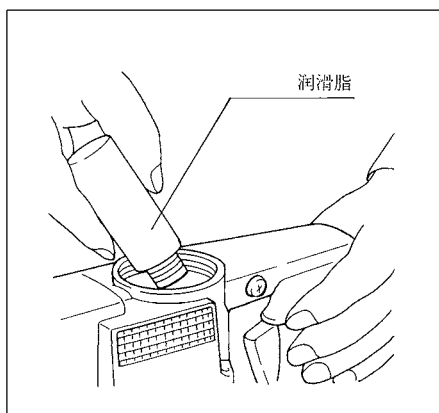
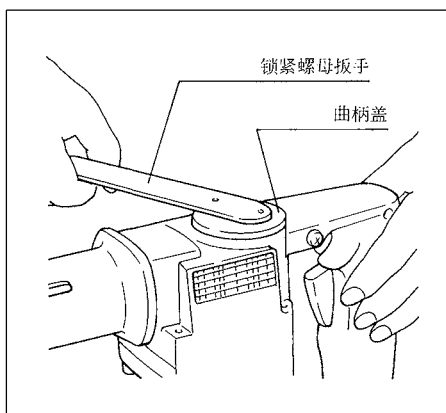

为了保证产品的安全与可靠性，在修理、碳刷检查或更换，包括任何其它的保养或调节都应把该工具交由专业电动工具维修中心人员进行。并请指定使用MAKITA(牧田)的原厂配件。



## 标准附件

尖钻头

扁铲 30毫米×150毫米

扁铲 50毫米×150毫米

防尘罩

塑胶携带箱

## 选购附件(分开销售)

\* 注意：这些选购附件(分开销售)或装置是专用于本说明书所列的MAKITA(牧田)电动工具的。如使用其他厂牌零件或装置，可能导至伤人的危险。选购附件(分开销售)也只限于适当的用途。

- 扁 錾
- 鸭嘴扁錾
- 润滑脂 30cc
- 刮剥刀
- 锁紧螺母扳手 28



总 制 造 商 : 株式会社牧田

日本国爱知县安城市 住吉町 3-11-8

生 产 厂 : 冈崎工厂

日本国爱知县冈崎市 合欢木町字渡岛 22-1